



БАЙТЕРЕК



DAMU

КӘСІПКЕРЛІКТІ ДАМУ ҚОРЫ

2015

ГОДОВОЙ ОТЧЕТ

**АО «ФОНД РАЗВИТИЯ
ПРЕДПРИНИМАТЕЛЬСТВА
«ДАМУ»**





**ГОДОВОЙ ОТЧЕТ
АКЦИОНЕРНОГО
ОБЩЕСТВА
«ФОНД РАЗВИТИЯ
ПРЕДПРИНИМАТЕЛЬСТВА
«ДАМУ»**

2015



БАЙТЕРЕК



ҚАЗАҚСТАН РЕСПУБЛИКАСЫ
ҰЛТТЫҚ ЭКОНОМИКА
МИНИСТРЛІГІ

СОДЕРЖАНИЕ

	Ключевые показатели деятельности по итогам 2015 года	6
	Ключевые события года	7
	Обращение Председателя Совета директоров	8
	Обращение Председателя Правления	10
1	Информация о Фонде	12
2	Миссия, видение Фонда. Стратегические направления, цели и задачи Фонда до 2023 г	16
3	Анализ МСП в Казахстане. Перспективы развития экономики и МСП в Казахстане на 2016 год	22
4	Основные направления деятельности	30
5	Оценка результатов деятельности	37
6	Информационная активность и маркетинговая деятельность	42
7	Общая информация о планах на будущие периоды	46
8	Общая информация о системе управления рисками	48
9	Информация о системе корпоративного управления	52
10	Отчеты о деятельности Совета директоров и комитетов Совета директоров	68
11	Отчет о деятельности Правления	75
12	Основные принципы вознаграждения членов Правления и Совета директоров	78
13	Устойчивое развитие Фонда	80
14	Годовая финансовая отчетность и аудиторское заключение	86
	Адреса и контакты	92

Корпоративные показатели деятельности

№	Наименование КПД	Факт			2015 год		
		2012 год	2013 год	2014 год	План	Факт	% исп. плана
1	Объем средств, направленных на развитие предпринимательства по финансовым программам, млрд тенге	331,1	295,4	439,4	469,6	523,7	112%
2	Количество созданных рабочих мест, шт.	3 443	14 901	24 836	25 697	25 900	101%
3	Доля субъектов МСБ, которым оказана поддержка, к общему числу активных субъектов МСБ на рынке, %	1,7%	4,5%	7,5%	5,0%	6,4%	128%
4	Количество участников программ по обучению, чел.	18 148	22 198	24 557	22 875	27 916	122%
6	Количество клиентов, получивших дистанционные услуги, чел.	-	-	38 251	45 625	59 705	131%

Показатели рентабельности

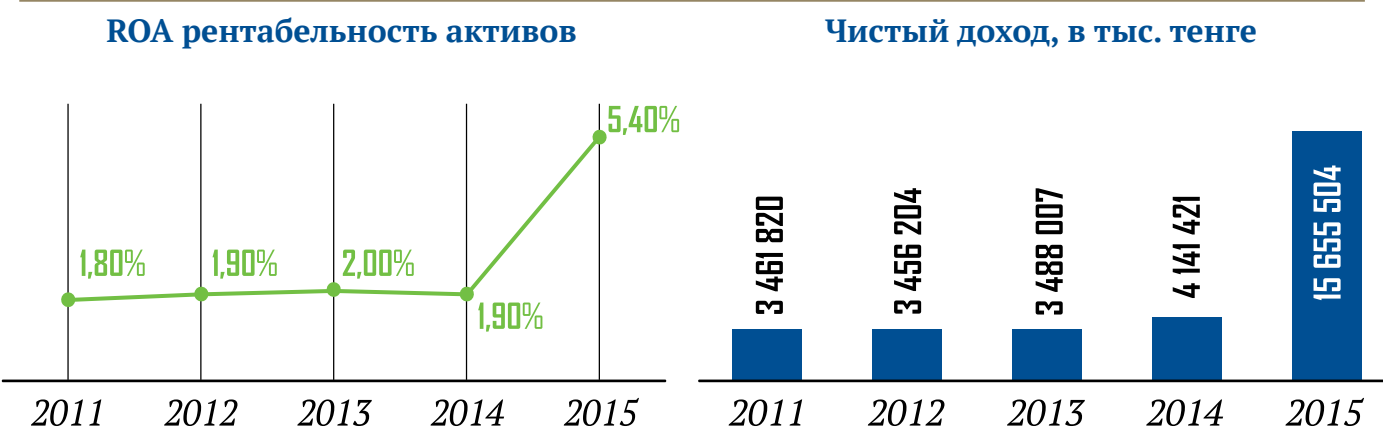

Показатели баланса (в млн тенге)

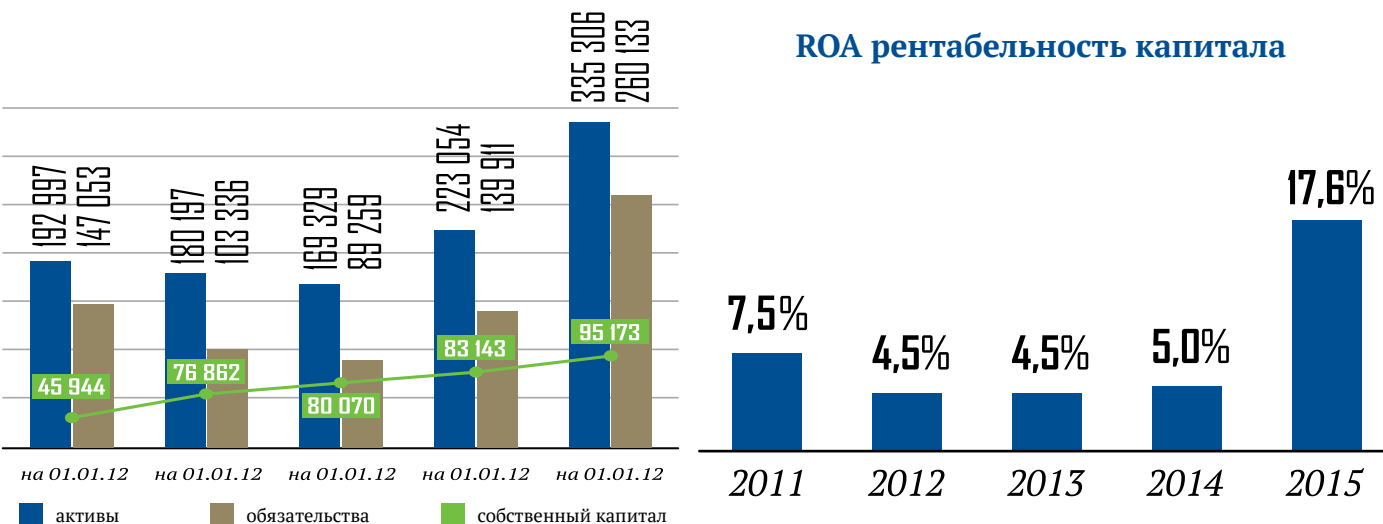

Основные корпоративные события 2015 года:

- 1 Утверждена Единая программа повышения компетенций предпринимательства на 2015-2018 годы.
- 2 Открыт новый Центр обслуживания предпринимателей в г.Уральск, который бесплатно оказывает юридическую помощь, а также помощь по бухгалтерским, налоговым, маркетинговым вопросам и проводит консультации по подбору персонала.
- 3 Европейским Банком Реконструкции и Развития под гарантию Акционерного общества «Фонд развития предпринимательства «Даму» (далее - Фонд) Акционерному обществу «БанкЦентрКредит» были выделены средства в размере 8,61 млрд тенге (в т. ч. 1,86 млрд тенге на программу «Женщины в бизнесе», 6,75 млрд тенге на поддержку МСБ).
- 4 Подписан Меморандум о взаимопонимании в области малого и среднего предпринимательства стран-членов Тюркского совета между представителями министерств экономики Республик Азербайджан, Кыргызстан, Казахстан, а также организации развития малого и среднего бизнеса Турции и Фондом.
- 5 Подписаны Кредитные соглашения с БВУ о размещении 3-го транша Национального Фонда Республики Казахстан в размере 50 млрд тенге для последующего кредитования СМСП, занятых в сфере обрабатывающей промышленности.
- 6 Подписано Соглашение о сотрудничестве в рамках реализации Программы регионального финансирования СМСП с Акиматом г.Алматы. Привлечены бюджетные средства в размере 2 млрд тенге.
- 7 Привлечены средства от Азиатского банка развития 3-ий транш займа в размере 228 млн долларов США или 62,8 млрд тенге (по курсу на дату привлечения), средства размещены в 4-х БВУ.
- 8 В рамках VIII Астанинского экономического форума была проведена панельная сессия на тему: «P4D: Новые возможности для предпринимателей». На сессии приняло участие 235 человек.
- 9 Совместно с Акиматом г.Алматы проведен Форум казахстанских производителей «Сделано в Казахстане», на котором приняло участие 300 человек со всех регионов Казахстана. В рамках Форума прошла выставка продукции 80 экспонентов.
- 10 Проведен третий Форум «KazFranch-2015», на котором приняло участие 300 человек. В рамках форума прошла выставка, на которой приняло участие 20 франчайзеров из регионов Казахстана.
- 11 Подписан Кредитный договор с Акиматом г.Астана о выделении средств на Программу финансирования проектов малого и среднего бизнеса г. Астана. Привлечены бюджетные средства в размере 800 млн тенге (из них 500 млн тенге выделены на финансирование МСБ, 300 млн тенге на финансирование молодых начинающих предпринимателей).
- 12 Проведен Республиканский форум молодежного предпринимательства, на котором приняло участие 307 человек.



*Приветственное слово
Первого Заместителя
Премьер-Министра –
Председателя Совета
директоров*

Уважаемые Дамы и Господа!

Развитие малого и среднего бизнеса является основой экономики любой страны. Опыт развитых стран свидетельствует, что формирование и развитие малого и среднего предпринимательства создает благоприятные условия для оздоровления экономики: формируется и развивается конкурентная среда, преодолевается отраслевой и региональный монополизм, происходит насыщение рынка, повышается экспортный потенциал, создаются рабочие места и формируется средний класс.

В Казахстане поддержка именно МСБ является одной из приоритетных задач государственной политики экономического развития, проводимой Елбасы Нурсултаном Абишевичем Назарбаевым.

В реализации данной задачи немаловажная роль отведена АО «Фонд развития предпринимательства «Даму».

Фонду, в соответствии с его стратегией развития на 2014-2023 годы, поставлены следующие цели: увеличение объемов финансовой поддержки малого и среднего предпринимательства, расширение направлений сотрудничества и механизмов финансирования субъектов МСБ совместно с финансовыми институтами, привлечение дополнительного фондирования, обучение предпринимателей и повышение компетенций, развитие инфраструктуры консультационных услуг, внедрение единой информационной площадки для малого и среднего бизнеса.

Эффективным инструментом комплексной поддержки предпринимательства в Казахстане является Единая программа «Дорожная карта бизнеса 2020».

В рамках данной программы предприниматели могут получить поддержку в виде субсидирования

ставки вознаграждения по кредитам/лизинговым сделкам, частичного гарантирования кредитов, обучения, сервисной поддержки ведения бизнеса, зарубежных стажировок и т. д.

Для повышения доступности финансовых ресурсов будет внедрена альтернативная программа гарантирования, разработана единая технология рассмотрения кредитных проектов во всех банках-партнерах, исключающая дальнейшую повторную экспертизу проекта в Фонде и т. д.

Чтобы расширить охват поддержкой со стороны Фонда начинающих и действующих предпринимателей, будут проработаны вопросы использования инструментов обусловленного размещения средств через банки или иные финансовые организации для последующего финансирования франчайзинговых и факторинговых сделок.

В Казахстане поддержка именно МСБ является одной из приоритетных задач государственной политики экономического развития, проводимой Елбасы Нурсултаном Абишевичем Назарбаевым.

В 2016 году планируется также запуск собственной программы поддержки микрофинансовых организаций. Основной ее целью будет являться охват предпринимателей в тех районах, где ощущается недостаток доступного финансирования.

Фонд также будет стремиться стимулировать частные финансовые институты к расширению финансирования МСБ в регионах Казахстана и приоритетных секторах экономики за счет запуска целевых региональных и отраслевых программ.

Уверен, что поставленные задачи будут способствовать дальнейшему становлению сильного предпринимательского сектора Казахстана.

*Первый Заместитель Премьер-Министра
Республики Казахстан,
Председатель Совета директоров
АО «Фонд развития предпринимательства «Даму»*

Сагинтаев Б.А.



*Приветственное слово
Председателя Правления
АО «Фонд развития
предпринимательства
«Даму»*

Уважаемые Дамы и Господа!

Прошедший 2015 год был продуктивным для нашего Фонда, мы добились определенных успехов в своей деятельности, была проведена большая работа по поддержке и развитию малого и среднего предпринимательства.

Хотелось бы вкратце рассказать о достигнутых в 2015 году результатах и планах на будущие годы.

Единая программа поддержки и развития бизнеса «Дорожная карта бизнеса 2020»

31 марта 2015 года была утверждена Единая программа поддержки и развития бизнеса «Дорожная карта бизнеса 2020» (далее – Единая программа), финансовым агентством которой является Фонд. Единая программа предусматривает 4 новых направления:

- 1) поддержка новых бизнес-инициатив предпринимателей моногородов, малых городов и сельских населенных пунктов;
- 2) отраслевая поддержка предпринимателей, осуществляющих деятельность в приоритетных секторах экономики и отраслях обрабатывающей промышленности;
- 3) снижение валютных рисков предпринимателей;
- 4) предоставление нефинансовых мер поддержки предпринимательства.

В рамках Единой программы в 2015 году поддержку в виде субсидирования ставки

вознаграждения получили 1 595 проектов (106% от плана). Также в 2015 году был запущен интернет-портал для предпринимателей, с помощью которого участники в онлайн-режиме могут получать необходимую информацию по субсидированию.

В 2015 году было прогарантировано 941 проектов, что в 2 раза больше чем в 2014 году. Сумма кредитов, которую БВУ выдали под гарантии Фонда в 2015 году, составила 27 млрд тенге.

В 2015 году предприниматели, получившие поддержку Фонда по Единой программе реализовали продукцию на 1 680 млрд тенге, что по сравнению с 2014 годом на 20% больше, выплатили налогов на 115,1 млрд тенге (прирост на 5% по сравнению с 2014 г.), создали 8,7 тысяч рабочих мест (прирост на 8% по сравнению с 2014 г.).

Средства Национального Фонда Республики Казахстан

В марте 2015 года Фонду из Национального Фонда Республики Казахстан был выдан третий транш в размере 50 млрд тенге, который планируется освоить в марте 2016 года. В декабре 2015 года был освоен полностью второй транш в размере 50 млрд тенге.

В результате, на 01.01.2016г по второму траншу профинансировано 298 проектов на общую

сумму 64 млрд тенге, в том числе с целью пополнения оборотных средств (далее – ПОС) – 152 проектов на сумму 34,5 млрд тенге, на ПОС в пищевой отрасли – 88 проектов на сумму 24,5 млрд тенге. По третьему траншу на 01.01.2016г профинансировано 333 проектов на общую сумму 43 млрд тенге, в том числе на рефинансирование – 84 проектов на сумму 12 млрд тенге, на ПОС – 109 проектов (12,5 млрд тенге), ПОС в пищевой отрасли – 123 проектов (15,5 млрд тенге).

В 2015 году предприниматели, получившие поддержку Фонда за счет средств Национального Фонда Республики Казахстан реализовали продукцию на 480 млрд тенге, что по сравнению с 2014 годом на 118% больше, выплатили налогов на 26,6 млрд тенге (прирост на 4% по сравнению с 2014 г.), создали 9,2 тысяч рабочих мест (прирост на 106% по сравнению с 2014 г.).

Привлечение средств от международных финансовых организаций

Фонд привлекает средства от международных финансовых организаций для поддержки малого и среднего бизнеса (далее – МСБ) через БВУ. В 2015 году Фонд завершил привлечение третьего транша займа Азиатского Банка Развития под государственные гарантии. В октябре 2015 года, средства были размещены в объеме 228 млн долларов США или 62,8 млрд тенге (по курсу на дату привлечения) в банках второго уровня. Особенность этой программы в том, что у нее нет отраслевых ограничений, ставка вознаграждения по программе – в пределах 14-16%.

В 2015 году впервые под гарантию Фонда Европейским Банком Реконструкции и Развития были предоставлены кредитные средства АО «БанкЦентрКредит» в размере 8,61 млрд тенге (в т. ч. 1,86 млрд тенге на программу «Женщины в бизнесе», 6,75 млрд тенге на поддержку МСБ).

За 2015 год за счет средств от Международных Финансовых Организаций профинансировано 953 заемщика на сумму 59 млрд тенге. Создано 2 081 рабочих мест.

Привлечение средств Акиматов

В 2015 году в рамках Программы регионального финансирования субъектов малого и среднего предпринимательства (далее – СМСИ) были привлечены средства от местных исполнительных органов – Акиматов г.Астаны и г.Алматы в размере 2,8 млрд тенге.

Общий пул финансирования совместно с Фондом составил 6,1 млрд тенге. Средства были выделены в рамках программ на финансирование МСБ и «Astana – ZhasStarT» в г.Астана, «Жибек жолы» в г.Алматы.

Нефинансовая поддержка

Фонд оказывает нефинансовую поддержку в форме обучения и консалтинга.

В 2015 году Советом директоров Фонда была утверждена «Единая программа повышения

компетенции предпринимательства АО «Фонд развития предпринимательства «Даму» на 2015-2018 гг.», в рамках которой оказывается нефинансовая поддержка как начинающему, так и действующему бизнесу.

В Центрах обслуживания предпринимателей (ЦОПах) Фонда в 2015 году было обслужено 58,9 тысяч клиентов, которым было предоставлено 117,1 тыс. консультаций. Это примерно на 26% больше, чем в 2014. Мобильные ЦОПы в регионах на выездах обслужили 12 790 клиентов и предоставили порядка 18 481 консультаций.

Финансовый результат

По итогам деятельности 2015 года Фонд достиг положительного финансового результата. Чистый доход составил 15,6 млрд тенге.

Планы на 2016 год

В 2016 году Фонд планирует запустить ряд собственных программ. Среди них микрофинансирование, франчайзинг, факторинг, обучающие программы по поддержке предпринимателей, обучению работников финансовых институтов, участвующих в программах Фонда и т. д. В 2015 году начата работа по автоматизации государственной услуги «Предоставление гарантий по кредитам субъектов частного предпринимательства в рамках Единой программы поддержки и развития бизнеса «Дорожная карта бизнеса 2020» по кредитам до 180 миллионов тенге, в 2016 году планируется размещение ее на веб-портале «электронного правительства» www.egov.kz.

В 2016 году Фонд продолжит активную работу по привлечению средств от Акиматов и международных финансовых организаций, таких как Азиатский Банк Развития, Европейский банк развития и реконструкции.

Реализация поставленных задач позволит внести весомый вклад в развитие МСБ, который играет ключевую роль в динамичном росте экономики Республики Казахстан.

*Председатель Правления**

Ибрагимова Л.Е.

**с января 2011 года по январь 2016 года*

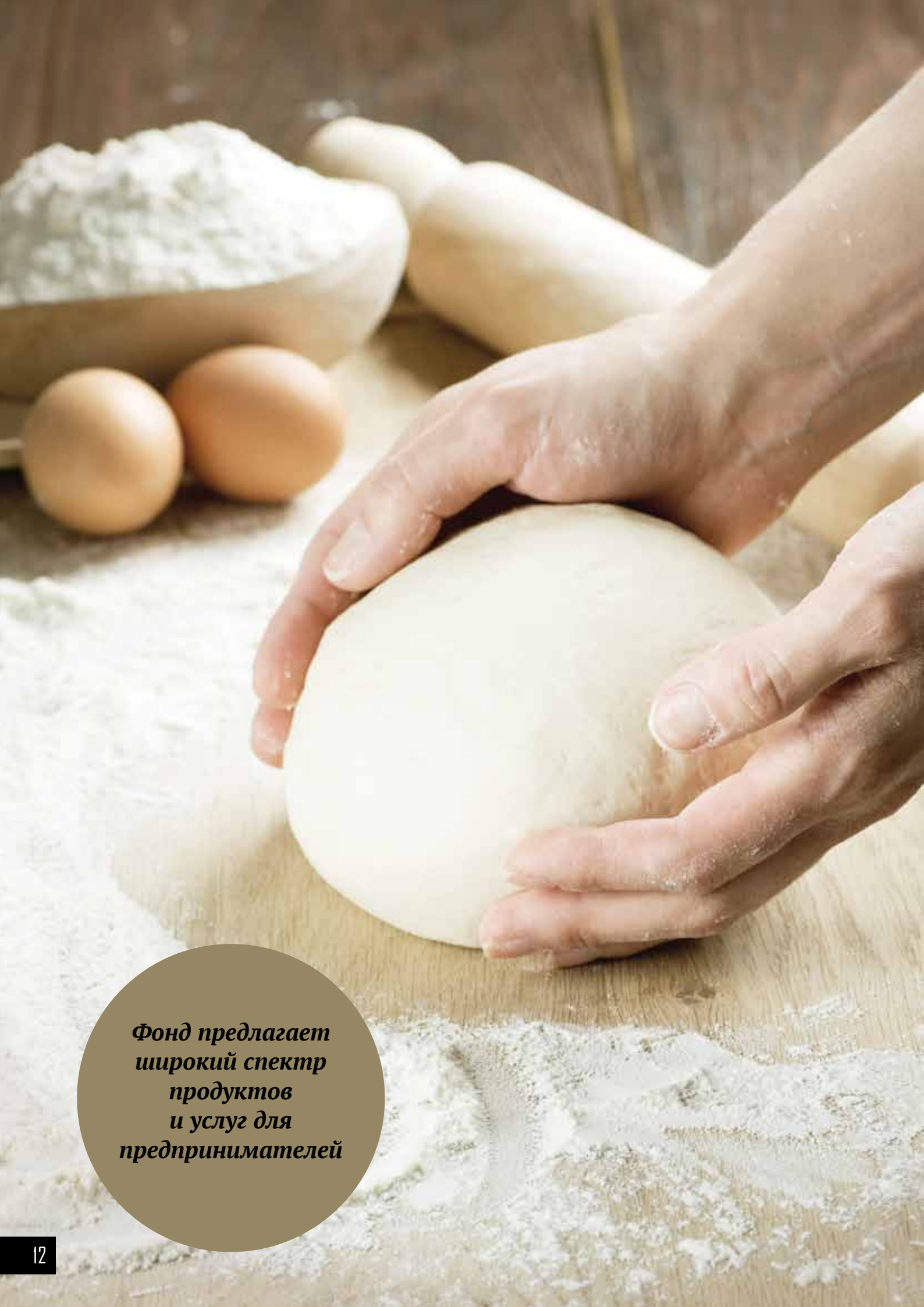

1

ИНФОРМАЦИЯ О ФОНДЕ

АО «Фонд развития предпринимательства «Даму» (далее – Фонд) – национальный институт развития, оператор по управлению активами государства. Основная цель – стимулирование становления и экономического роста СМСП в Республике Казахстан, повышение эффективности использования финансовых средств государства, направляемых на поддержку МСБ. Фонд предлагает широкий спектр продуктов и услуг для предпринимателей: программы кредитования через банки второго уровня, финансирование лизинговых сделок, субсидирование процентных ставок, гарантирование, обучение основам бизнеса, консультационная поддержка, распространение информационно-аналитических материалов.

■ Бизнес-модель фонда



Фонд предлагает широкий спектр продуктов и услуг для предпринимателей

ИСТОРИЯ ФОНДА

1997

Создание Фонда (постановление Правительства Республики Казахстан от 26 апреля 1997 года №665 «О создании фонда развития малого предпринимательства»¹⁾)

1997-2001

Осуществление функции агента по учету и контролю использования средств государственного бюджета по Программе мер по поддержке отечественных товаропроизводителей, а также по кредитным линиям Европейского банка реконструкции и развития и Азиатского Банка Развития

2002-2007

Кредитование малого бизнеса напрямую из собственных средств. Фондом были реализованы «Программа кредитования субъектов малого предпринимательства из средств республиканского бюджета» и «Программа развития малых городов на 2004-2006 гг.»

2005-2007

Осуществление поддержки малого предпринимательства посредством реализации программ проектного финансирования и лизинга, программы развития системы микрокредитования в Казахстане, программы гарантирования кредитов субъектов МП, получаемых в банках второго уровня

2007

– по сегодняшний день
Осуществление функции оператора по обусловленному размещению средств Стабилизационной программы Правительства Республики Казахстан

2010

– по сегодняшний день
Фонд является финансовым агентом субсидирования ставок вознаграждения по кредитам/лизинговым сделкам предпринимателей и гарантирования кредитов предпринимателей перед банками/лизинговыми компаниями, а также выполняет функции оператора программ по обучению и консультированию в рамках государственной программы «Дорожная карта бизнеса 2020» (далее – программа «ДКБ 2020»)

2013

– по сегодняшний день
Единственный акционер - АО «Национальный управляющий холдинг «Байтерек»

ГЕОГРАФИЯ ДЕЯТЕЛЬНОСТИ ФОНДА

Фонд представлен во всех регионах Казахстана. Региональную сеть составляют 16 филиалов во всех областных центрах, а также в городах Астана и Алматы. Кроме того, инфраструктура поддержки предпринимателей представлена 18 Центрами обслуживания предпринимателей, 14 мобильными Центрами поддержки предпринимательства. В рамках обучающих и консультационных программ Фонд обеспечивает охват аудитории во всех 209 городах и районах Казахстана.

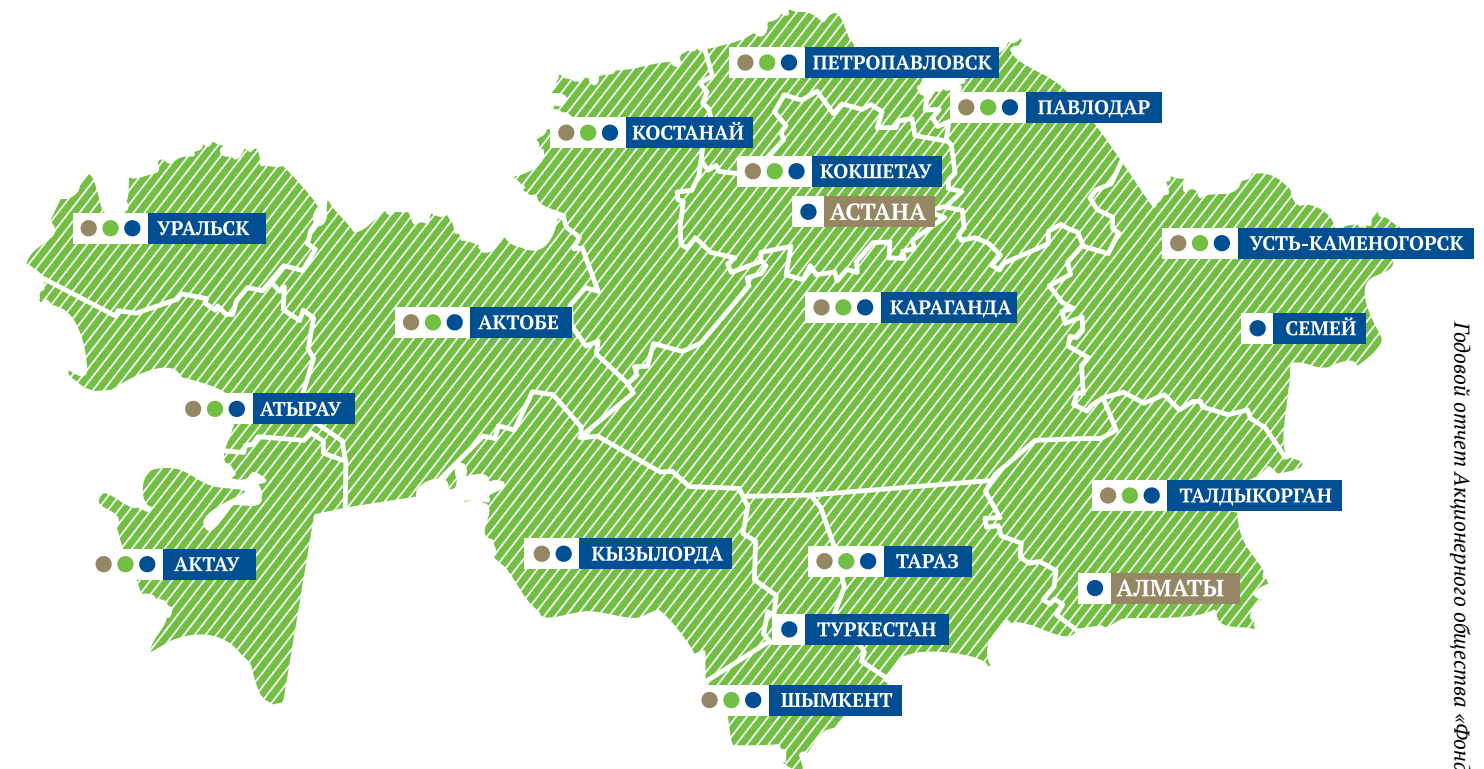

- Центры обсуждения предпринимателей
- Центры поддержки предпринимательства в моногородах, в районных центрах и малых городах
- Мобильные центры поддержки предпринимательства

¹Прежнее название Фонда: АО «Фонд развития малого предпринимательства».



2

МИССИЯ, ВИДЕНИЕ ФОНДА

Миссия Фонда

Миссия Фонда – содействие качественному развитию МСБ Казахстана посредством комплексной поддержки, включающей широкий спектр финансовых инструментов и программ по развитию компетенций.

Видение Фонда

Видение Фонда к 2022 году – эффективный национальный институт, реализующий государственную политику по поддержке и развитию МСБ.

Стратегические направления цели и Задачи фонда до 2023 г.

В целях реализации своей миссии и видения Фонд будет проводить работу по следующим стратегическим направлениям развития:

№	Стратегические направления	Стратегические цели	Стратегические задачи	КПД деятельности				
				Наименование КПД	2015 г.		2016 г.	2023 г.
					план	факт	план	план
1	Обеспечение финансовой поддержки субъектов МСБ	Повышение доступности кредитных ресурсов для МСБ	Кредитный портфель	234 <i>млрд тенге</i>	247 <i>млрд тенге</i>	259 <i>млрд тенге</i>	С 206 млрд тенге в 2014г до 869 млрд тенге в 2023г	
			1.1. Увеличение объемов финансовой поддержки МСБ	Доля субъектов МСБ, которым оказана поддержка, к общему числу активных субъектов МСБ на рынке	5,0%	6,4%	4,1%	До 11,2% в 2023 г
			Объем средств, направленных на развитие предпринимательства по финансовым программам	469,6 <i>млрд тенге</i>	523,7 <i>млрд тенге</i>	451,0 <i>млрд тенге</i>	С 328 млрд тенге в 2014 г до 583 млрд тенге в 2023 г.	
			1.2. Расширение направлений сотрудничества и механизмов финансирования/софинансирования МСБ совместно с финансовыми институтами	Мультипликатор софинансирования субъектов МСБ со стороны БВУ по кредитам, выданным по программе обусловленного финансирования	-	-	-	1:2 в 2023г.
2	Развитие компетенций субъектов МСБ	Повышение профессионализма субъектов МСБ и вовлечение населения в предпринимательство	1.3. Привлечение дополнительного фондирования на внутреннем и внешнем рынках для увеличения объемов финансирования МСБ	Доля привлеченных средств на финансирование субъектов МСБ из внебюджетных источников	22,0%	27,0%	49%	С 20% до 40% в 2023 г.
			2.1. Развитие инфраструктуры консультационных услуг для предпринимателей	Количество клиентов Центров компетенции предпринимателей	41 210 <i>человек</i>	71 786 <i>человек</i>	4 780 <i>человек</i>	С 33,2 тыс. субъектов МСБ в 2014г, до 188 тыс. субъектов МСБ в 2023г.
			2.2. Обучение предпринимателей и повышение компетенций	Количество участников программ по обучению	22 875 <i>человек</i>	27 916 <i>человек</i>	-	С 22,5 тыс. человек в 2014г, до 25,5 тыс. человек в 2023г.
			Доля участников программ обучения, открывших бизнес	11,0%	12,0%	12,0%	С 10% в 2014г до 25% в 2023г	
Степень удовлетворенности предпринимателей проведенным обучением	не менее 80%	93%	не менее 80%	От не менее 80% в 2014г до не менее 85% в 2023г				
2.3. Внедрение единой информационной площадки для МСБ и развитие других форм дистанционного консалтинга	Количество клиентов, получивших дистанционные услуги	45 625 <i>человек</i>	59 705 <i>человек</i>	54 750 <i>человек</i>	С 36,5 тыс. человек до 146 тыс. человек в 2023г			

КЛИЕНТ:
ИП «AEGIS»

Алматы



Мужской салон красоты

Целью проекта ИП «AEGIS» была организация мужского салона красоты «Барбершоп» по российской франшизе «OLD BOY».

Для реализации проекта алматинец Алан Цой обратился в АО «Bank RBK» за финансированием в

услугами маникюра и педикюра, здесь есть бритве опасной бритвой, можно сделать татуировки различной сложности, а также приобрести профессиональные средства по уходу за волосами и бородой.

Алан Цой среди преимуществ салона отмечает

гарантирование кредитов в рамках программы «Дорожная карта бизнеса - 2020», где для молодых начинающих предпринимателей предоставляется гарантия Фонда до 85% в виде залогового обеспечения по кредиту, а также Программа «Жибек-Жолы» с



Для реализации проекта алматинец Алан Цой обратился в АО «Bank RBK» за финансированием в размере 5 711 000 тенге по программе «Жибек Жолы» с привлечением продукта частичного гарантирования Фонда для молодых начинающих предпринимателей.

размере 5 711 000 тенге по программе «Жибек Жолы» с привлечением продукта частичного гарантирования Фонда для молодых начинающих предпринимателей.

В «Барбершоп» клиенты, исключительно мужчины, могут воспользоваться парикмахерскими услугами,

профессиональных мастеров, которые прошли тщательный отбор, и высокий уровень сервиса. Здесь также предлагают бесплатные прохладительные напитки, которые входят в стоимость стрижки, в зале ожидания установлена игровая приставка.

«Есть такой продукт - частичное

льготным финансированием (не более 7% годовых). Вот, благодаря этим продуктам мой проект реализован с минимальными затратами» - рассказывает Алан Цой.

На сегодняшний день мужской салон «OLD BOY» пользуется огромной популярностью в г. Алматы.

КЛИЕНТ:
ТОО «Таткрафт-Инвест»

Петропавловск



Розничная торговля

В Петропавловске построен первый торгово-развлекательный комплекс «Семейный» ТОО «Таткрафт-Инвест». Компания получает государственную поддержку в рамках программы «Дорожная карта бизнеса 2020» в виде субсидирования ставки

детского развлекательного центра «Kinderland». С помощью «Дорожной карты бизнеса 2020» ТОО «Таткрафт-Инвест» удешевил процентную ставку банка до 7% годовых.

В торгово-развлекательный комплекс «Семейный» размещены гипермаркет,

площадь торгового комплекса более 14 861 кв.м, ассортимент представленной продукции в гипермаркете превышает 50 тысяч наименований. В детском развлекательном центре «Kinderland» предоставлены аттракционы для детей от 3-х и старше лет. По проекту создано около 250 рабочих мест.



Общая площадь торгового комплекса более
14 861
Кв.М



На кредитные средства компанией успешно реализуются несколько проектов, в частности осуществляются инвестиции на приобретение основных средств и реконструкцию торгово-развлекательного центра «Семейный» и организация детского развлекательного центра «Kinderland».

вознаграждения по кредиту в АТФБанке.

На кредитные средства компанией успешно реализуются несколько проектов, в частности осуществляются инвестиции на приобретение основных средств и реконструкцию торгово-развлекательного центра «Семейный» и организация

зона промышленных товаров, детский развлекательный центр, ресторанный комплекс, производственные цеха. Компания активно поддерживает республиканскую акцию «Сделано в Казахстане» - в торговой сети комплекса широко представлена продукция североказахстанских производителей. Общая

«Благодаря грамотной государственной политике бизнес в Казахстане развивается. Наши города преобразуются, мы создаем новые рабочие места, обеспечиваем налоговые поступления в бюджет» - отмечает руководитель ТОО «Таткрафт-Инвест Андрей Исаков.

По предварительным данным, на конец 2015 года занятое население

8 624

тыс. человек

3

АНАЛИЗ МСП В КАЗАХСТАНЕ. ПЕРСПЕКТИВЫ РАЗВИТИЯ

Показатели развития МСП Казахстана

Учитывая экономическую ситуацию в стране в 2015 году наблюдалось снижение количества зарегистрированных субъектов МСП в Казахстане на 7% до 1 530 тыс. ед. При этом их доля в общем количестве хозяйствующих субъектов в стране сохранилась на уровне 2014 года - 96%. В отраслевом разрезе наибольший прирост наблюдался в 2015 году в сферах образования, строительства, водоснабжения и горнодобывающей промышленности. Снижение количества зарегистрированных субъектов МСП наблюдалось в сфере торговли, сельского хозяйства, транспорта и складирования.

Динамика количества зарегистрированных субъектов МСП

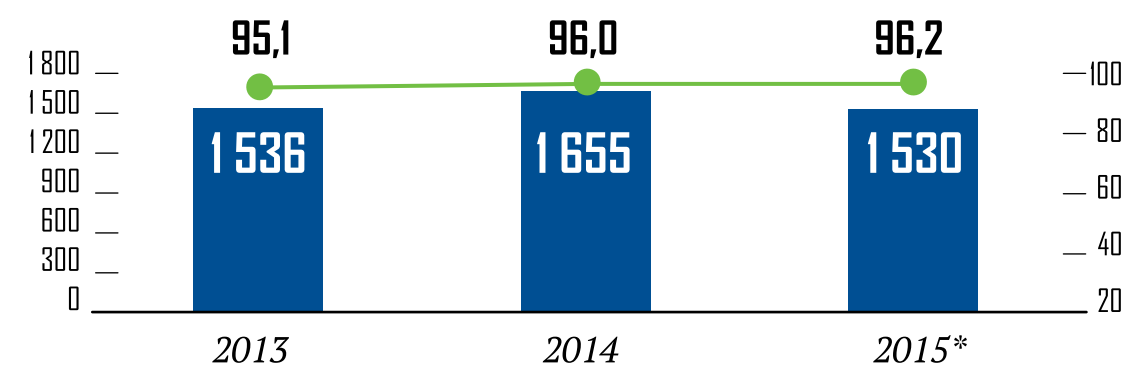

■ зарегистрированные субъекты МСП, тыс. ед.

■ доля субъектов МСП в общем количестве хоз. субъектов, % (правая ось)

Источник: Комитет по статистике Министерства национальной экономики Республики Казахстан (www.stat.gov.kz), *оперативные данные

Как и в предыдущие годы в 2015 году наблюдается увеличение численности занятого населения в экономике Казахстана. По предварительным данным, на конец 2015 года занятое население - 8 624 тыс. человек. При этом численность занятых в МСП на 1 января 2016 года составила 3 147 тыс. человек (36% всех занятых).

Динамика численности занятого населения

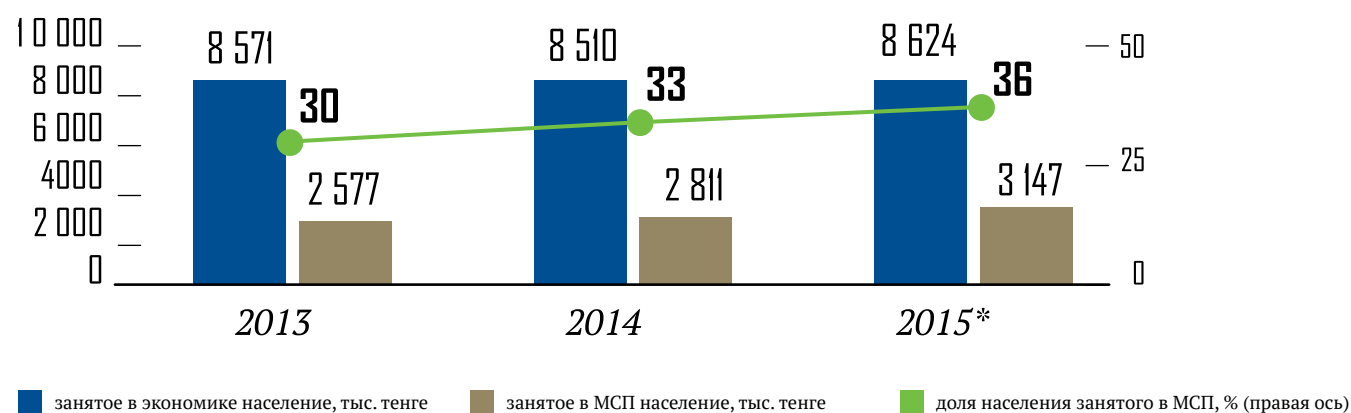

Источник: Комитет по статистике Министерства национальной экономики Республики Казахстан (www.stat.gov.kz), *оперативные данные

На протяжении последних четырех лет ВВП Казахстана в реальном выражении демонстрировал рост. В 2015 году, несмотря на снижение доходов от сырьевых секторов и на фоне падения темпов роста экономики соседней Российской Федерации (-3,7%²), ВВП Казахстана вырос на 1,2% и составил 40 761 млрд тенге. Производство товаров формирует 36,3% ВВП (из них 25,5% - это промышленное производство), производство услуг - 56,8%, налоги на продукты - 6,9%.

Выпуск продукции МСП в 2015 году составил 15 858 млрд тенге. В сравнении с соответствующим периодом прошлого года этот показатель (в сопоставимых ценах) вырос на 1,8%. В 2015 году 63,9% объема продукции МСП выпущено малыми предприятиями, 20,9% - средними предприятиями и еще 15,2% - индивидуальными предпринимателями и крестьянскими хозяйствами. Доля валовой добавленной стоимости МСП в ВВП в 2015 году оценивается в 25,6%.

Динамика ВВП и выпуска продукции МСП

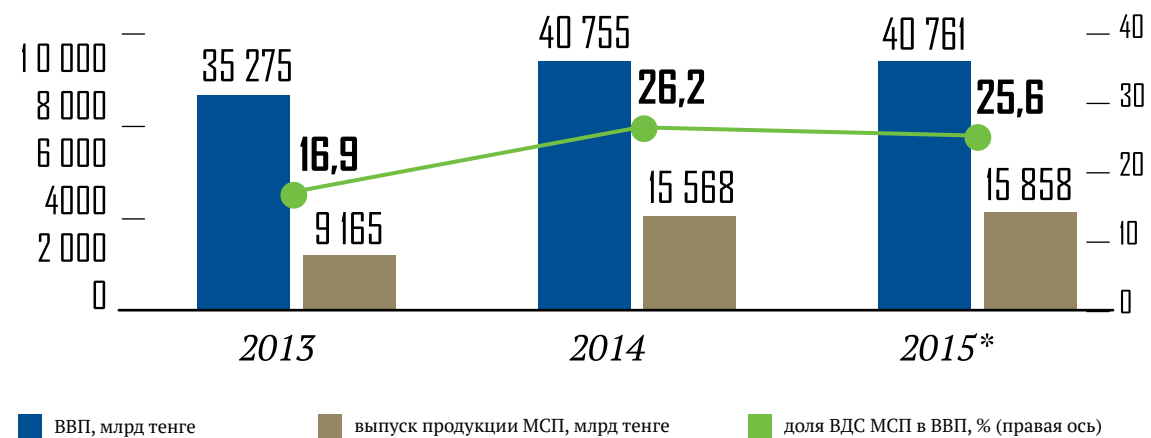

Источник: Комитет по статистике Министерства национальной экономики Республики Казахстан (www.stat.gov.kz), *оперативные данные

²IMF "World Economic Outlook", Апрель 2016 г.

Показатели кредитования предпринимательства и доля Фонда в кредитовании

Объемы банковского кредитования в 2015 году снизились на 11,8% до 9,3 трлн. тенге. В целом снижение кредитования на предпринимательские цели составило 8,7%. Однако, кредитование малого предпринимательства за год увеличилось на 6,8% и превысило 1,2 трлн. тенге.

Одной из причин общего снижения банковского кредитования является снижение тенговой ликвидности в банках второго уровня, а именно депозитов, в связи с девальвационными ожиданиями.

Ежегодные объемы кредитования экономики и малого предпринимательства

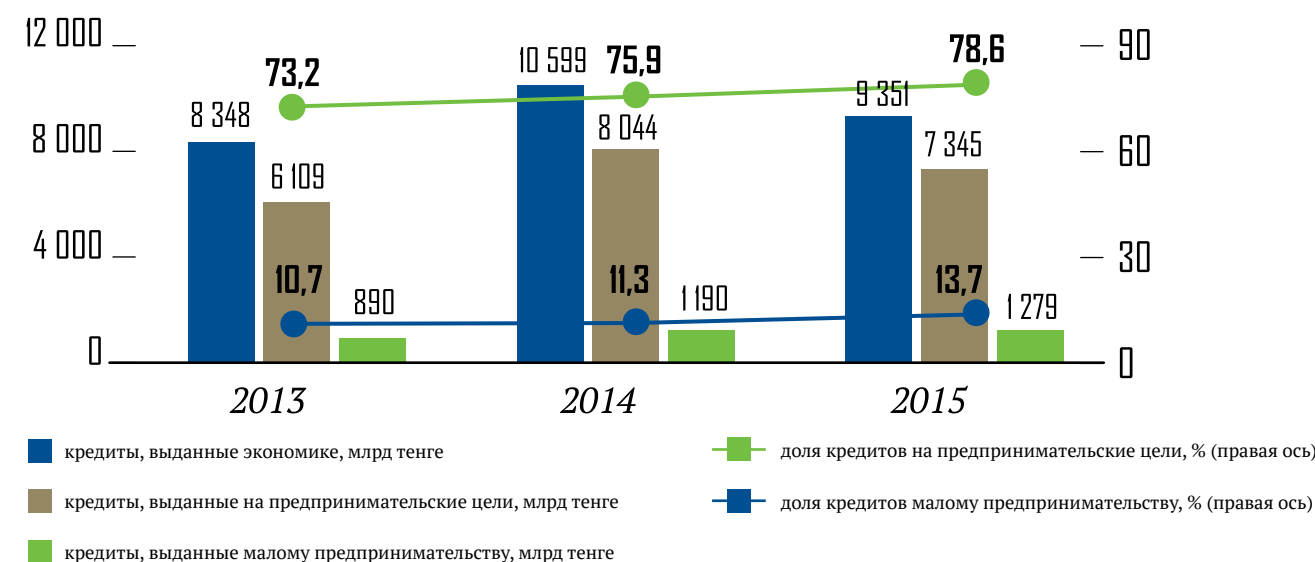

Источник: Национальный Банк Республики Казахстан (www.nationalbank.kz).

Фондом в 2015 году была продолжена реализация программ обусловленного размещения средств в БВУ, субсидирования процентных ставок по кредитам предпринимателей и гарантирования кредитов. На цели наращивания объемов льготного кредитования МСП в обрабатывающей промышленности в марте 2015 года из Национального Фонда Республики Казахстан был выделен дополнительный (третий) транш в сумме 50 млрд тенге, на 2015 год пришлось основное освоение средств второго транша (50 млрд тенге). Фонд также продолжает активно привлекать средства международных финансовых организаций и местных исполнительных органов. В 2015 году на базе программы «ДКБ 2020» была запущена Единая программа поддержки и развития бизнеса «Дорожная карта бизнеса 2020» (далее - Единая программа) (утверждена 31 марта 2015 года Постановлением Правительства №168).

В целом участвуя в программах Фонда за прошедший год субъекты частного предпринимательства получили кредиты на сумму 524 млрд тенге. В общей сумме банковского кредитования на предпринимательские цели доля кредитов, выданных участникам программ Фонда, составила 7%. Низкая доля сложилась в силу того, что кредитование по программам Фонда ограничивается приоритетными секторами экономики, к которым не относятся торговля и строительство, получающие около 50% кредитов БВУ.

При рассмотрении вклада Фонда с акцентом на финансирование приоритетных секторов экономики наблюдается рост до 15,1%, что на 2,1 пункта выше показателя прошлого года.

Динамика кредитов на проекты в приоритетных секторах экономики

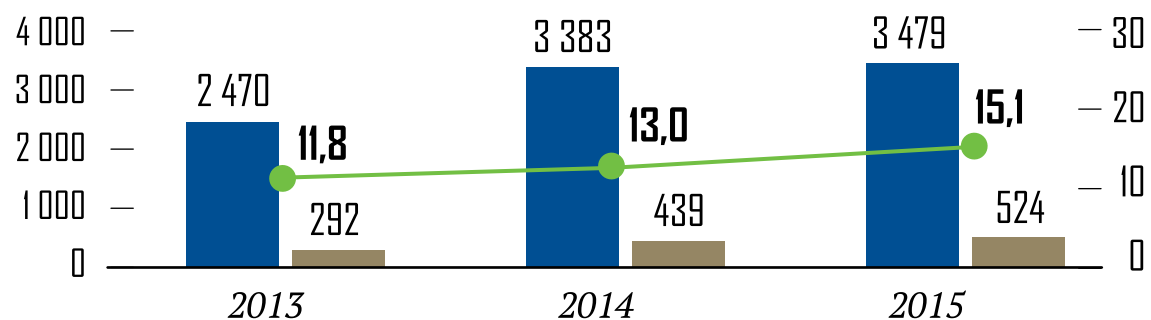

■ кредиты, выданные БВУ в приоритетных секторах экономики, млрд тенге
 ■ кредиты, выданные по программам Фонда «Даму» в приоритетных секторах экономики, млрд тенге
 ■ доля кредитов, выданных по программам Фонда «Даму» в приоритетных секторах экономики, % (правая ось)

Источник: Национальный Банк Республики Казахстан (www.nationalbank.kz), ТОО «ПКБ», Фонд (www.damu.kz).

При этом, несмотря на рост суммы кредитов в обрабатывающей промышленности по программам Фонда в 2015 г. (+18 млрд тенге) доля кредитов Фонда в обрабатывающей промышленности снизилась с 24% до 16%. Полагаем, что снижение доли обусловлено, ростом объема краткосрочных кредитов на рынке

в 2015 г. (+543 млрд тенге), тогда как по программам Фонда в основном выдаются долгосрочные кредиты. Также в результате девальвации (на 82% за сентябрь-декабрь) вырос тенговый эквивалент валютных кредитов, что частично исказило рыночную статистику.

Динамика кредитов на проекты в обрабатывающей промышленности

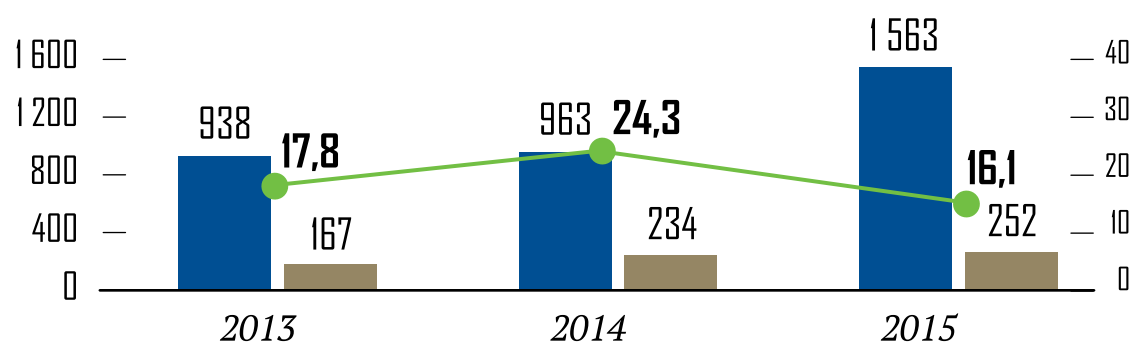

■ кредиты, выданные БВУ в обрабатывающей промышленности, млрд тенге
 ■ кредиты, выданные по программам Фонда «Даму» в обрабатывающей промышленности, млрд тенге
 ■ доля кредитов, выданных по программам Фонда «Даму» в обрабатывающей промышленности, % (правая ось)

Источник: Национальный Банк Республики Казахстан (www.nationalbank.kz), ТОО «ПКБ», Фонд (www.damu.kz).

В структуре заемщиков БВУ доля клиентов, профинансированных по программам Фонда по количеству составила 16%.

Охват МСП и лиц с предпринимательской инициативой информационно-консультационной поддержкой

Параллельно с программами финансовой поддержки в 2015 году Фонд продолжил работу по реализации программ обучения и консультационной поддержки предпринимателей. На конец отчетного периода количество слушателей в рамках проекта «Обучение топ-менеджмента МСП», который реализуется в рамках Единой программы, составило 1 683 предпринимателя, в том числе в 2015 году прошло обучение 420 человек.

На 01.01.2016 г. в рамках 1-го этапа инструмента «Деловые связи» обучено 2 794 человека, из них 542 человека – слушатели проекта 2015 года. За время реализации программы «Деловые связи» 166 предпринимателей прошли стажировку в США и 195 предпринимателей – в Германии, в том числе 37 человек стажировались в 2015 году в Германии. На 1 января 2016 года по компоненту «Старшие сеньоры» осуществлено 94 миссии, из них за 2015 год – 32 миссии.

В 18 Центров обслуживания предпринимателей за 2015 год обратились 58,9 тыс. клиентов, им оказано более 117,1 тыс. консультаций. На уровне районов в 14 областях работают Мобильные центры поддержки предпринимательства. В данные центры обратились порядка 12,8 тысяч клиентов, где предоставлено около 18,5 тыс. консультаций.

Перспективы развития экономики и МСП в Казахстане на 2016 год

Темпы роста экономики в 2016 – 2020 годы по прогнозам Министерства национальной экономики Республики Казахстан составят 2,1-3,6%, но они напрямую зависят от развития мировой экономики и восстановления спроса и цен на сырьевые товары. Одновременное снижение темпов развития экономик большинства крупных стран с формирующимся рынком, а также высокая волатильность цен на энергоносители и металлы являются основными факторами, которые ставят под угрозу повышение уровня благосостояния в мировом масштабе.

Вместе с тем в Казахстане ожидается стабильная и незначительная динамика роста экономики, большей частью за счет того, что в государственном масштабе происходит наращивание инвестиций в инфраструктуру и проводятся активные меры по стимулированию роста потребления населения. Государственные инвестиции станут значимым инструментом, которые позволят поддержать экономический рост страны. Основная часть этих инвестиций будет направлена на реализацию крупных промышленных и инфраструктурных проектов, реализация которых будет способствовать росту внутреннего спроса. Из-за возможного усиления кризисных явлений в мировой экономике с сопутствующим сокращением внешнего спроса рост экономики в соответствии с прогнозами Министерства национальной экономики Республики Казахстан в 2016–2020гг. будет опираться на внутренний спрос, который будет расти в среднем на 3% в год.

В Казахстане в кратко- и среднесрочном периоде будет продолжено внедрение мер, направленных на реализацию приоритетов социально-экономического развития. Так, планируется повышение заработной платы государственным служащим, внедрение новой модели оплаты труда гражданских служащих, повышение стипендий, пенсий и прочих социальных выплат. Повышение доходов данной части населения в свою очередь будет дополнительно стимулировать внутренний спрос, что положительным образом скажется на развитии сектора МСП, который в подавляющем большинстве ориентирован на внутренний рынок.

Реализация различных государственных программ, предусматривающих поддержку инфраструктурного и инновационного развития страны также будет положительно влиять на развитие сектора МСП, которое будет подкрепляться финансированием банков второго уровня. Так, среднегодовые темпы роста кредитования БВУ за 2016-2020гг. ожидаются на уровне 8,9%.

Значительным фактором, влияющим на развитие сектора МСП будет оставаться стабильная денежно-кредитная политика. Спецификой развивающегося сектора МСП в Казахстане является зависимость от импорта и, соответственно, чувствительность к скачкам обменного курса национальной валюты по отношению к валютам других стран, в которой ведутся расчеты с иностранными партнерами.

КЛИЕНТ:

ИП «Адамбаев»

Алматинская область



Сборка мебели

В Алматинской области начинающий предприниматель организовал цех по сборке мебели

Совет и поддержка друзей для Казбека Адамбаева стало основой для организации собственного бизнеса. Еще год назад он трудился наемным работником,

А совсем недавно предприниматель обратился в Сбербанк с целью покупки нового оборудования.

Проект поддержал Акимат Алматинской области и за счет средств областного бюджета и Фонда «Даму» по Программе регионального

«Изначально у нас работало 2 человека, сейчас трудоустроено еще два. При поддержке государства мой бизнес получил дальнейшее развитие. В сентябре запустим цех по сборке мебели, где будут дополнительно работать 3 человека» - отметил Казбек Адамбаев. Раньше



Проект поддержал Акимат Алматинской области и за счет средств областного бюджета и Фонда «Даму» по Программе регионального финансирования ИП «Адамбаев» получил льготный кредит в размере 4,0 млн. тенге под 6,5%.

а потеряв работу, попал в безвыходную ситуацию. Вот тогда и поступило предложение от его друзей организовать распилочный цех по подготовке мебели для сборки. Друзья помогли найти земельный участок и само оборудование для распила мебели. И вот уже как год бизнес Казбека идет в «гору».

финансирования ИП «Адамбаев» получил льготный кредит в размере 4,0 млн. тенге под 6,5%. На кредитные ресурсы предприниматель приобрел автоматический кромка-облицовочный станок для ПВХ. Данный станок позволит перейти на новый уровень облицовки торцов ЛДСП и МДФ.

облицовку торцов материала мы делали в ручную, тратили на это много времени. Сейчас новый станок в минуту обрабатывает и полирует до 10 метров». На сегодняшний день в рамках Программы регионального финансирования поддержано 22 предпринимателя на общую сумму более 600 млн.тенге.

КЛИЕНТ:

ТОО «Союз оконных технологий»

Павлодар



Выпуск пластиковых окон

Свой путь Родичев Евгений со своим родным братом Вадимом начали с того что работали в небольшой частной фирме, которая занималась установкой пластиковых окон. Спустя 2 года компания закрылась, и братья решили организовать свой собственный бизнес. На то

работы увеличивался и встал вопрос о расширении бизнеса. Родичев Евгений узнал от знакомых о Фонде «Даму». Обратившись в Центр обслуживания предпринимателей, Евгений получил подробную информацию о существующих

Деньги по кредиту пошли на приобретение здания под цех и автоматизированной линии по выпуску пластиковых окон. Сегодня фирма ТОО «Союз оконных технологий» это молодое, динамично развивающееся предприятие, со штатной численностью



«Благодаря помощи нашего государства и Фонда «Даму» мы смогли воплотить нашу мечту и получить уверенность в завтрашнем дне»

время в распоряжении имелась одна старенькая «Газель» и набор инструментов. Имея немалый багаж знаний и опыт, накопленный за время работы в частной фирме, братья Родичевы за небольшой промежуток времени смогли зарекомендовать себя как профессионалы знающие свое дело и отвечающие за качество предоставляемой ими услуги. Со временем заказов становилось все больше, объем

государственных программах по поддержке малого и среднего бизнеса. Пройдя обучение по проекту «Бизнес советник» братья Родичевы подали заявку на составление бизнес – плана и спустя неделю уже обратились в банк. Через месяц, благодаря гарантии Фонда «Даму» ребята получили долгожданный кредит в размере 20 млн тенге, где половина процентной ставки субсидировалась государством.

более 10 человек и объемом производимой продукции до 20 окон в смену. Кроме того компания является эксклюзивным представителем в Казахстане инновационного 6-ти камерного профиля «Ortex» «Благодаря помощи нашего государства и Фонда «Даму» мы смогли воплотить нашу мечту и получить уверенность в завтрашнем дне» - отмечает Евгений Родичев.

За 2015 год по инструменту
субсидирования ставок
вознаграждения подписано

1 595
проектов

на общую сумму
кредитов

260,13
млрд тенге

4

ОСНОВНЫЕ НАПРАВЛЕНИЯ ДЕЯТЕЛЬНОСТИ

Фонд, в целях оказания поддержки и развития бизнеса МСП, совместно со своими партнерами осуществляет финансовую и нефинансовую поддержку, а именно содействует предпринимателям в получении финансирования, повышении компетенции и управленческих навыков, бесплатной консультационной поддержки, снижении затрат за счет субсидирования ставок вознаграждения, гарантирование кредитов.

Основные направления деятельности Фонда включают:

- 1) обеспечение финансовой поддержки субъектов МСБ;
- 2) развитие компетенций субъектов МСБ.

В рамках первого стратегического направления осуществляется финансирование субъектов МСБ через БВУ, лизинговые компании (далее – ЛК), микрофинансовые организации (далее – МФО), субсидирование ставок вознаграждения и гарантирование кредитов в рамках Единой программы.

Второе стратегическое направление включает программы, ориентированные на повышение компетенций субъектов МСБ, к которым относятся развитие компетенций предпринимателей, повышение производительности предпринимателей, расширение деловых связей и информационно-аналитическое обеспечение предпринимательства (4-ое направление «Нефинансовые меры

поддержки предпринимательства Единой программы), развитие Центров компетенции предпринимателей, Бизнес-портал, Call-центр и издание различных информационно-аналитических материалов.

Финансовая поддержка субъектов МСБ: финансирование, субсидирование, гарантирование

За 2015 год по программам обусловленного размещения средств в БВУ и ЛК профинансирован 3 650 заемщик на общую сумму кредитов 236,6 млрд тенге.

В 2015 году привлечен 3-й транш займа Азиатского Банка Развития в сумме 228 млн. долларов США или 62,8 млрд. тенге (по курсу на дату привлечения) под государственную гарантию. Под гарантию Фонда привлечены средства Европейского банка реконструкции и развития в размере 1,86 млрд. тенге (2-й транш из общего займа 200 млн. долларов США) и 6,75 млрд. тенге (3-й транш из общего займа 200 млн. долларов США).

За 2015 год по инструменту субсидирования ставок вознаграждения подписано 1 595 проектов на общую сумму кредитов 260,13 млрд тенге. По инструменту гарантирования кредитов подписано 941 договоров гарантирования на общую сумму кредитов 27 млрд тенге. За 2015 год выдано гарантий в 2 раза больше, чем за 2014 год.

	Факт 2012 год	Факт 2013 год	Факт 2014 год	План 2015 год	Факт 2015 год	% исп. плана
Финансирование предпринимателей через обусловленное размещение средств						
Количество участников, ед.	2 022	2 159	3 271	3 343	3 650	109%
Сумма финансирования, млн тенге	79 212	104 766	182 288	185 900	236 629	127%
Субсидирование ставок вознаграждения						
Количество участников, ед.	1 451	1 455	1 814	1 500	1 595	106%
Сумма кредитов, млн тенге	240 876	183 563	241 016	273 700	260 131	95%
Гарантирование кредитов						
Количество участников, ед.	87	148	446	218	941	432%
Сумма кредитов, млн тенге	10 991	7 090	16 097	10 000	27 029	270%

Мониторинг финансовых программ

Наименование мониторинга	Общее количество проектов в рамках программ по состоянию на 31/12/15 с нарастающим итогом	Плановый мониторинг на 2015 г.	Факт 2015 г.	% исполнения	Кол-во замечаний / нарушений за 2015г.
Мониторинг проектов в рамках Программ обусловленного размещения средств Фонда (в т. ч. Программы Национального фонда)	20 050	1 782	1 782	100%	62
Мониторинг субсидируемых проектов в рамках ЕП ДКБ 2020	6 778	1 795	1 795	100%	101
Мониторинг гарантируемых проектов в рамках ЕП ДКБ 2020	1 641	440	440	100%	18
Мониторинг грантов в рамках ЕП ДКБ 2020 и Программы развития моногородов на 2012-2020 г.г.	875	191	191	100%	71
ИТОГО:	29 344	4 208	4 208		252

Результаты мониторинга за 2015 г.:

- Банками оплачены штрафы за нецелевое использование средств по 14 проектам на сумму 174,7 млн тенге (в т. ч. по средствам НФ РК по 13 проектам на сумму 170,93 млн тенге);
- Банками замещены средства по 59 проектам в сумме 15,1 млрд тенге на собственные средства с дальнейшим направлением средств на финансирование конечных заемщиков (в т. ч. по средствам Национальный Фонд Республики Казахстан по 57 проектам на сумму 15,08 млрд тенге);
- по 3 проектам Фондом принято решение не применять мер;
- приостановлено субсидирование по 101 проекту;
- аннулировано гарантий по 18 проектам.

По результатам мониторинга Фондом проведена следующая работа:

- 1) разработан и согласован с АО «Национальный управляющий холдинг «Байтерек» (далее - АО «НУХ «Байтерек»), Комиссией по контролю за расходованием средств, выделенных из Национального фонда Республики Казахстан (Протокол №8 от 07.10.2015г.) механизм мониторинга с участием территориальных подразделений правоохранительных органов (Генеральной прокуратуры и Комитета государственных доходов Министерства финансов) с целью повышения контроля целевого использования средств Национального Фонда Республики Казахстан;
- 2) в рамках Программ поддержки СМСП, занятых в сфере обрабатывающей промышленности (средства Национального Фонда Республики Казахстан) внесены изменения в Кредитные соглашения с БВУ с целью повышения контроля целевого использования средств.

Мониторинг эффективности программ

Единая программа поддержки и развития бизнеса «Дорожная карта бизнеса 2020»

По данным Комитета государственных доходов Министерства финансов Республики Казахстан (далее - Комитет) по предприятиям и предпринимателям, участвующим в Единой программе, объем выпуска продукции на 01.01.2016г. оценивается в 5,1 трлн. тенге, в том числе по предварительной оценке за 2015 год – 1,68 трлн. тенге.

Субсидирование процентных ставок и гарантирование кредитов в рамках Единой программы способствуют улучшению финансовых показателей предприятий, что особенно актуально в нынешней экономической ситуации. В свою очередь за счет улучшений в деятельности предприятий обеспечивается рост поступлений в бюджет, улучшается бюджетный эффект программы и ее экономическая обоснованность. По данным Комитета на 01.01.2016г. общая сумма налогов, выплаченных участниками Единой программы, составила 412 млрд тенге, в том числе 115 млрд тенге за 2015 год.

Выпуск продукции, млрд тенге

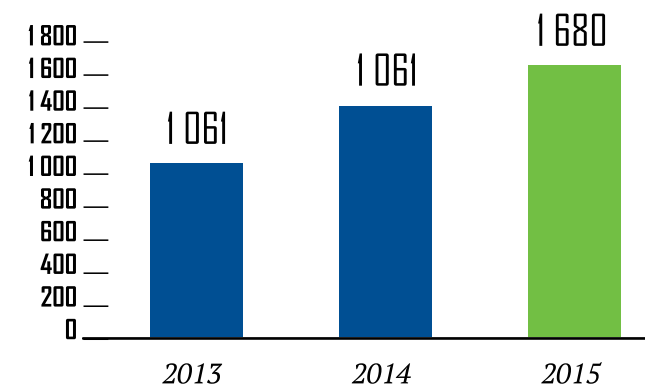

Выплаченные налоги, млрд тенге

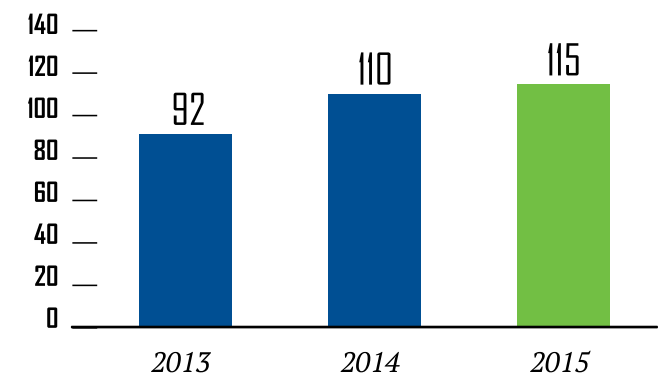

Широкий охват сектора предпринимательства Единой программой и растущий интерес к программе со стороны субъектов МСП позволяет оценить социальный эффект от ее реализации, который выражается в обеспечении населения рабочими местами. Так, участниками Единой программы на 01.01.2016г. сохранено порядка 216,8 тыс. рабочих мест и создано свыше 67,4 тыс. новых рабочих мест.

Количество созданных и поддержанных рабочих мест, ед.

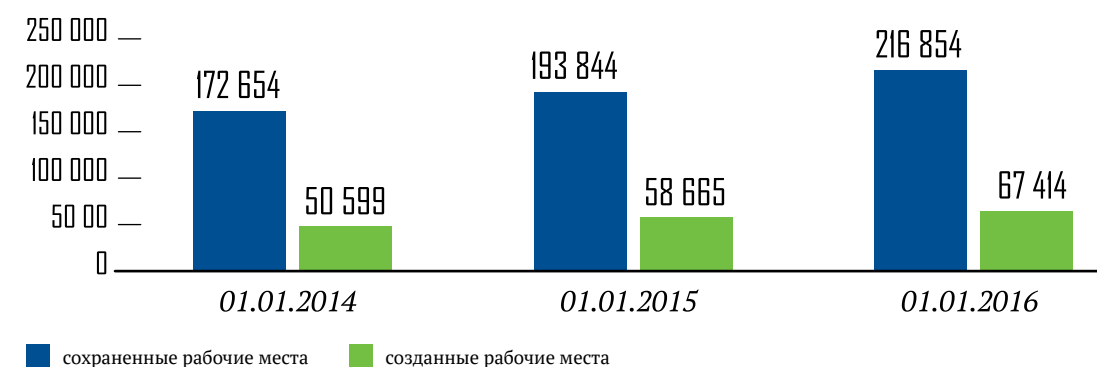

Программа поддержки МСП в обрабатывающей промышленности за счет средств Национального Фонда Республики Казахстан (далее – Программа)

Выручка предприятий от участников Программы за 2014 год составила 213 546 млн. тенге, за 2015 год – 417 703 млн тенге.

Предпринимателями, получившими финансирование в рамках Программы, в 2015 году

выплачены налоги в размере 30 969 млн. тенге. За 2014 год налоговые поступления от участников Программы 2014 года составили 10 844 млн тенге.

По данным БВУ предпринимателями, получившими финансирование за счет средств Национального фонда, создано и/или планируется к созданию 12,5 тыс. новых рабочих мест, что в среднем составляет 10 рабочих мест на одно предприятие.

Взыскание проблемной задолженности по портфелю прямого финансирования

Динамика портфеля прямого финансирования с 01.01.2015 года по 01.01.2016 год:

- остаток основного долга (далее – ОД) уменьшился на 512 млн тенге (6%);
- количество должников уменьшилось на 63 ед. (7%);
- провизии на балансе уменьшились на 418 млн тенге (14%).

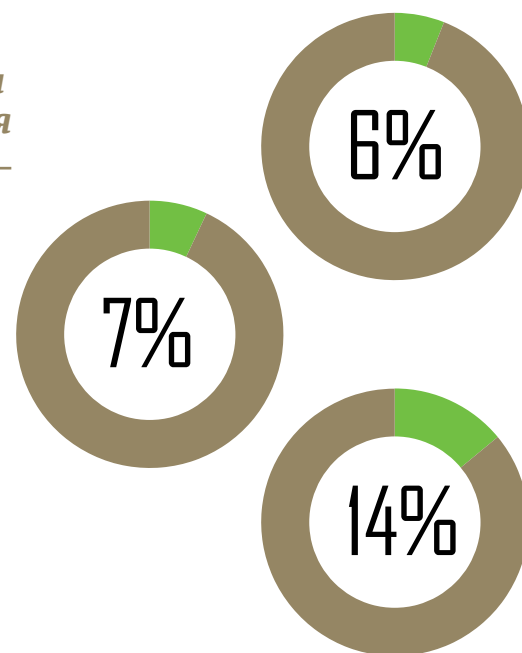

Показатель	на 01.01.2012г.	на 01.01.2013г.	на 01.01.2014г.	на 01.01.2015г.	на 01.01.2016г.
Ссудный портфель прямого финансирования (сумма ОД), млн тенге	11 592	9 845	9 274	8 633	8 121
Доля проблемной задолженности, %	89%	99%	100%	100%	100%
Провизии (МСФО), млн тенге	4 096	3 564	3 335	3 015	2 597
Количество должников, ед.	1 459	1 179	1 059	959	896
Всего погашения деньгами за период (ОД, %, пеня), млн тенге	3 743	2 242	510	672	840
Списано задолженности (сумма ОД), млн тенге	-	-	-	82	-
Уменьшение ОД за период, млн тенге		-1 747	- 571	- 641	-512

Развитие компетенций субъектов МСБ и населения с предпринимательской инициативой

За 2015 год количество участников по программам обучения составило – 27 916 человек, в т. ч.:

- по инструменту «Деловые связи» - 542 человек;
- по компоненту «Обучение топ-менеджмента МСП» - 420 человек;
- по Программе поддержки молодежных стартап-проектов (в т. ч. проект «Startup-Bolashak») обученных – 401 человек;
- по поддержке развития женского предпринимательства обучено 995 женщин-предпринимателей;
- по обучению в рамках мастер-классов, тренингов, семинаров, проводимых на базе ЦОП – 8 512 слушателей;
- по проектам НПП «Бизнес - Советник» - 15 486 человек, «Бизнес Рост» - 1 012 человек и «Проектное обучение» - 548 человек

Необходимо учесть, что показатель «Количество участников программ по обучению» сформирован в 2013 году с учетом реализуемых Фондом в то время проектов «Бизнес-Советник», «Бизнес-Рост», инструмента «Школа молодого предпринимателя», компонента «Обучение топ-менеджмента МСП», «Деловые связи» и компонента «Старшие сеньоры». В соответствии с Единой программой проекты «Бизнес-Советник», «Бизнес-Рост», «Школа молодого предпринимателя» переданы в Национальную палату предпринимателей (далее - НПП) с 2015 года, а инструмент «Деловые связи» и компонент «Старшие сеньоры» переданы в НПП с 2016 года. В рамках компонента «Обучение топ-менеджмента МСП» Фонд осуществляет мониторинг оказания услуг и прием заявок предпринимателей, обучение же предпринимателей проходит в АОО «Назарбаев Университет», тем самым Фонд не имеет возможности влиять на количество участников данного проекта. Основной поток обученных по программам обучения приходился на проект «Бизнес-Советник», так как в рамках данного проекта предусмотрено обучение населения с предпринимательской инициативой и действующих предпринимателей без каких-либо ограничений. Так, в период 2013-2014 гг. в рамках проекта «Бизнес-Советник» ежегодно обучение проходили порядка 19 тыс. человек.

За 2015 год в рамках прямого консультирования через Центры компетенции предпринимателей и Мобильные центры поддержки предпринимательства обслужено 71 786 клиентов, в т. ч.:

- Центры обслуживания предпринимателей – 58 996 клиентов;
- Мобильные ЦПП – 12 790 клиентов.

За 2015 год дистанционно через Бизнес-портал для предпринимателей «Территория бизнеса» (business.gov.kz) было оказано 14 730 онлайн-консультаций.

В целях непрерывного осуществления функций по нефинансовой поддержке молодежного предпринимательства Фондом разработана и реализована Программа поддержки молодежных стартап-проектов (далее – Программа), нацеленная на содействие раскрытию инновационного и предпринимательского потенциала молодежи посредством построения системы комплексной обучающей и практической поддержки молодежных стартап-проектов, увеличение числа СМСП, создание новых рабочих мест. В рамках данной Программы в июле-ноябре 2015 года реализован также Проект по поддержке молодежного предпринимательства «Конкурс стартап-проектов «Startup «Bolashak». Результаты реализации Программы поддержки молодежных стартап-проектов в 2015 году:

- кол-во обученных – 401 человек,
- кол-во сопровождаемых стартап-проектов – 177,
- кол-во предоставленных грантов – 18,
- общая сумма грантов – 32,45 млн тенге,
- кол-во созданных субъектов частного предпринимательства – 48.

Программа «Даму-Көмек» нацелена на оказание поддержки предпринимателям и населению с ограниченными возможностями путем повышения степени информированности об их проблемах и необходимых им ресурсах (финансовая помощь, имущество, консультационная поддержка, другие услуги) через специальный сайт www.damu-komek.kz. При этом Фонд не предоставляет финансирование, но выступает связующим звеном между предпринимателями с ограниченными возможностями и потенциальными спонсорами и кредиторами. За 2015 год на сайте Программы было размещено 255 заявок, 316 предпринимателям-инвалидам оказана спонсорская и благотворительная помощь. Кроме того, в 2015 году Фондом совместно с АО «Казкоммерцбанк» проведен очередной конкурс в рамках проекта «Жұлдыздарға қара» – «Посмотрите на звезды». Общий бюджет проекта составил 16,3 млн тенге, сумма одного гранта составила от 100 тыс. тенге до 300 тыс. тенге в зависимости от проекта. По итогам конкурса гранты получили 71 человек с инвалидностью.

Проекты/Компоненты/Инструменты Единой программы	2012 год	2013 год	2014 год	2015 год
Проект «Бизнес-Советник»	17 142	19 274	19 236	-
Проект «Бизнес-Советник-II»	-	-	3 236	-
Проект «Школа молодого предпринимателя»	400	632	1 077	-
Компонент «Обучение топ-менеджмента МСБ»	210	420	423	420
Инструмент «Деловые связи»	622	544	585	542
Проект «Поддержка молодежных старт-ап проектов» (в т. ч. проект «Startup-Bolashak»)	-	-	-	401
Центры обслуживания предпринимателей (18 центров)	2043	8 874	60 535	58 996
Центры поддержки предпринимательства в моногородах (27 центров)	540	13 153	14 844	-
Мобильные центры поддержки предпринимательства (в 14 областях)	540	6 714	9 759	12 790
Центры поддержки предпринимательства в районных центрах и малых городах (161 центр)	-	-	42 835	-
Call-центр	7 523	8 725	14 304	38 370
Бизнес-портал	-	-	23 947	14 730

Развитие информационных технологий в Фонде

В 2015 году решением Правления Фонда была утверждена Стратегия развития информационных технологий АО «Фонд развития предпринимательства «Даму» на 2015 – 2018 годы (далее – ИТ-стратегия). Предусмотренный ИТ-стратегией план мероприятий по реализации ИТ инициатив выполнен в полном объеме.

За период июнь – декабрь 2015 года был реализован крупный ИТ проект по автоматизации бизнес-процесса рассмотрения заявки на получение гарантий по кредитам субъектов частного предпринимательства в рамках Единой программы и автоматизации государственной услуги на портале «Электронного правительства» egov.kz (далее – ПЭП).

18 декабря 2015 года в Комитете связи, информатизации и информации Министерства по инвестициям и развитию Республики Казахстан и АО «Национальные информационные технологии» Рабочей группой была проведена демонстрация автоматизации государственной услуги «Предоставление гарантий по кредитам субъектов частного предпринимательства» в рамках Единой программы на ПЭП.

Продуктивная среда ПЭП с размещением услуги была обновлена АО «Национальные информационные технологии» 30 декабря 2015 года. Государственная услуга доступна по ссылке www.egov.kz раздел Бизнесу – Регистрация и развитие бизнеса – Поддержка бизнеса – государственная услуга в режиме онлайн.

В рамках подготовки к интеграции с ПЭП Фондом была проведена предварительная работа по подготовке к аттестации и успешно пройдена процедура аттестации соответствия информационной системы Фонда «brm'online sales» требованиям информационной безопасности, принятым на территории Республики Казахстан.

Кроме того, в 2015 году реализован проект по автоматическому формированию пакета отчетности и интеграции с системой управленческой отчетности АО «НУХ Байтерек» в соответствии с согласованным периметром интеграции.

5

ОЦЕНКА РЕЗУЛЬТАТОВ ДЕЯТЕЛЬНОСТИ

В соответствии с поставленными целями, задачами и ключевыми показателям эффективности деятельности (далее – КПД) Плана развития Фонда на 2014–2018 гг. в 2015 году Фондом были достигнуты следующие результаты:

№	Наименование КПД	Ед. изм.	Факт			2015 год		
			2012 год	2013 год	2014 год	План	Факт	% исп. плана
1	Объем средств, направленных на развитие предпринимательства по финансовым программам	млрд тенге	331,1	295,4	439,4	469,6	523,7	112%
2	Количество созданных рабочих мест	человек	3 443	14 901	24 836	25 697	25 900	101%
3	Доля субъектов МСБ, которым оказана поддержка, к общему числу активных субъектов МСБ на рынке	%	1,7%	4,5%	7,5%	5,0%	6,4%	128%
4	Доля охвата СМСП в отраслях «ДКБ 2020» поддержкой	%	1,5%	1,5%	2,0%	1,7%	1,7%	100%
5	Доля охвата СМСП в обрабатывающей промышленности поддержкой	%	5,2%	6,9%	13,1%	7,3%	8,4%	115%
6	Количество клиентов Центров компетенции предпринимателей	человек	3 123	28 741	127 973	41 210	71 786	174%
7	Количество клиентов, получивших дистанционные услуги	человек	-	-	38 251	45 625	59 705	131%
8	Количество участников программ по обучению	человек	18 148	22 198	24 557	22 875	27 916	122%

За 2015 год количество субъектов МСБ, которым оказана финансовая и нефинансовая поддержка составило 157 391 единиц (140% от плана), что связано с превышением плана по количеству оказываемой поддержки субъектам МСБ в рамках финансовых программ (обусловленное размещение, субсидирование, гарантирование) и программ по обучению и консультированию. При этом объем финансовой поддержки за счет реализации программ обусловленного размещения средств, субсидирования ставок вознаграждения и гарантирования кредитов составил 523,7 млрд тенге (112% от плана). Увеличение показателя произошло за счет привлечения и активного освоения средств, выделенных из Национального Фонда Республики Казахстан, а также привлечением средств Азиатского Банка Развития, Европейского Банка развития и реконструкции на поддержку МСП.

Программы, реализуемые Фондом, также имеют не только экономическую, но и четкую социальную направленность. По результатам 2015 года за счет финансовой поддержки в секторе частного предпринимательства было создано 25 900 рабочих мест (101% от плана).

По КПД «Доля охвата субъектов МСП в обрабатывающей промышленности поддержкой»,

«Доля субъектов МСБ, которым оказана поддержка, к общему числу активных субъектов МСБ на рынке» исполнение превышает план, что связано с увеличением субъектов МСБ, которым оказана поддержка Фондом по финансовым программам и программам по повышению компетенций.

По КПД «Количество клиентов Центров компетенции предпринимателей» исполнение превышает план на 74%, Увеличение количества клиентов ЦОП и МЦПП обусловлено увеличением количества консультантов в ЦОП и МЦПП, а также автоматизацией процесса учета клиентов с помощью CRM-системы, что повысило точность учета.

По КПД «Количество участников программ по обучению» исполнение превышает план на 22%. Увеличение количества участников программ по обучению на 22% в 2015 году по сравнению с 2014 годом, связано с запуском новых программ по поддержке молодежных старт-ап проектов, активной работы Фонда по проведению мастер-классов, семинаров и других мероприятий, направленных на повышение компетенций предпринимателей, а также проведением Национальной палатой предпринимателей проектов «Бизнес - Советник», «Бизнес Рост» на базе ЦОП Фонда.

Эффективное управление активами

В рамках управления активами основная работа Фонда включает обслуживание ссудного портфеля, сформированного за счет программ прямого кредитования, управление средствами, размещенными в БВУ в рамках программ обусловленного размещения, а также эффективное размещение временно свободных средств (далее – ВСД). Основными задачами Фонда при управлении активами являются обеспечение сохранности ВСД, платежеспособности по текущим обязательствам, способности финансировать возникающие инвестиционные возможности и обеспечение достаточного уровня доходности ВСД к уровню принимаемого риска.

В процессе управления активами Фонд руководствуется требованиями сохранности инвестированного капитала, обеспечения и поддержания ликвидности, доходности, срока инвестиций и диверсификации. Диверсификация портфеля финансовых активов производится в целях исключения рисков потерь, возникающих в результате концентрации финансовых активов с

определенным сроком погашения, определенного эмитента или определенного класса инвестиций в портфеле инвестиций Фонда.

Выработка среднесрочной и долгосрочной политики по управлению активами и пассивами, определение оптимальной структуры баланса, мониторинг финансового состояния Фонда, показателей доходности и принятие необходимых корректирующих мер по максимизации доходов и ограничению рисков по операциям размещения ВСД осуществляется Комитетом по управлению активами и пассивами при Правлении Фонда.

По состоянию на 01.01.2016 г. валюта баланса Фонда составила 355,3 млрд тенге. За отчетный период активы Фонда увеличились на 132,2 млрд тенге или на 59% по сравнению с началом года. 69% активов Фонда составляет ссудный портфель. Удельный вес денежных средств составляет 9,4% от совокупных активов. Ценные бумаги Фонда учитываются на балансе по рыночной стоимости, их доля составляет 2,5%.

Финансовые результаты

По итогам 2015 года Фондом получен чистый доход в сумме 15,6 млрд тенге, при плановом показателе 3,7 млрд тенге. Исполнение запланированного показателя чистой прибыли составило 418%.

Доход от основной и неосновной деятельности составил 64,3 млрд тенге при плане 18 млрд. тенге. Исполнение плана по доходам составило 356%.

Общие расходы Фонда за 2015 год составили 44,6 млрд. тенге, при плане 13,4 млрд тенге. Исполнение составило 334%.

В отчетном периоде признаны не запланированный не денежный доход от переоценки СВОПа в сумме 44,05 млрд. тенге и расход по курсовой разнице в сумме 32,3 млрд тенге.

Без учета данных статей финансовый результат составляет 5,8 млрд тенге.

Собственный капитал Фонда по состоянию на 1 января 2016 года составил 95,1 млрд тенге.

Средневзвешенная доходность ВСД составила 10,59%.

По итогам 2015 года
Фондом получен
чистый доход в
сумме



Показатели рентабельности деятельности

Наименование	2013г. (факт)	2014г. (факт)	2015г. (план)	2015г. (факт)
ROA, рентабельность активов	2,0%	1,9%	1,6%	5,4%
ROE, рентабельность капитала	4,5%	5,0%	4,5%	17,6%
Средневзвешенная доходность ВСД	6,42%	6,59%	6%	10,59%
Рентабельность деятельности	39,3%	38,0%	28,0%	35,1%
NI margin	30,0%	28,0%	22,5%	25,5%

В связи с получением положительного чистого дохода, превышающего плановый показатель за 2015 год, наблюдается перевыполнение плана показателей рентабельности деятельности.

Информация о существенных сделках

Информация о сделках с заинтересованностью, крупных сделках и об операциях со связанными сторонами, заключенных Фондом в 2015 году, представлена в Приложении 1.

КЛИЕНТ:

Мангыстауская область

ТОО «Eco Construction Company»

Производство травмобезопасных резиновых брусчаток и плиток

ТОО «Eco Construction Company», реализовало проект по производству травмобезопасных резиновых брусчаток и плиток, а так же резиновых бесшовных покрытий разной цветовой гаммы. Мини-завод расположен в промышленной зоне села

среды, улучшения качества травмобезопасных покрытий спортивных и детских площадок в Мангыстауской области. На данный момент сырье (резиновую крошку) закупают в России, однако в последствие предприниматели рассчитывают

этого Компания получила государственную поддержку в виде субсидирования. Учитывая то, что предприятие находится в сельской местности, процент субсидирования Фондом «Даму» составляет 10%. В итоге Компания получила возможность



...процент субсидирования Фондом «Даму» составляет 10%.

Баскудык Мунайлинского района Мангыстауской области.

Травмобезопасные резиновые плитки и брусчатки можно использовать для детских и спортивных площадок, игровых зон, аттракционов, то есть для площадок с повышенным риском получения травм. Преимущества плитки – травмобезопасность, эластичность, ударопоглощение, ортопедический эффект, отсутствие скольжения, защита при падении и т.д. При этом она не разбивается.

Цель бизнеса - создание нового качества городской

расширить производство, закупить оборудование по переработке автомобильных шин. Это позволит также избавиться от свалок из резиновых покрышек, сжигание которых (происходящее регулярно) плохо влияет на окружающую среду.

Чтобы запустить проект был привлечен кредит в АО «Банк Центр Кредит» под 14 % годовых. Для предоставления возможности выдачи займа стартовому бизнесу АО «Фонд «Даму» обеспечил гарантирование 85% от суммы кредита, помимо

погашать кредит всего под 4% годовых, остальное взяло на себя государство.

Почти 90% полученных средств направлены на приобретение комплекта оборудования для производства травмобезопасных резиновых брусчаток и плиток, а так же резиновых бесшовных покрытий. На оставшиеся закуплено сырье для производства продукции.

Продукция проходит обязательный контроль качества. В год планируется выпускать 6 000 м2 резиновой плитки. В настоящее время в Мангыстауской области аналогов подобному проекту нет. По Казахстану производством резиновой плитки занимаются три предприятия. Компанией создано 5 рабочих мест.

КЛИЕНТ:

Кокшетау

Мини-центр «Айналайын»

Детский сад

По статистике, молодежное предпринимательство в Казахстане развито слабо. Молодые люди, если и пытаются открыть бизнес, то начинают с малого. Но это не про Едила Кенжегалиева. В свои 23 года он стал учредителем современного мини-центра «Айналайын» на 170 детей.

«В советские времена здесь располагался типовой детский сад «Золотой ключик», - рассказывает Едил Кенжегалиев. - После развала Союза –

в нем было на соответствующем уровне. Все обучение ведется по государственным стандартам: «Біз мектепке барамыз», «Алғашқы қадам», «Зерек бала». В штате мини-центра 30 человек, среди них: профессиональный психолог, логопед, учитель хореографии. Есть кружки каратэ и вокала.

«Сейчас для нас главное – выработать оптимальную методику обучения поясняет директор Мини-центра «Айналайын» Туткышева



В штате мини-центра 30 человек...

Валяльно-войлочный комбинат ТОО «Роза», а после – здание долгое время пустовало. Пришла в упадок инфраструктура, внешний вид здания оставял желать лучшего. Необходим был серьезный ремонт, но и само здание стоило недешево. В АО «БанкЦетрКредит», куда я обратился за кредитом, мне сразу предложили воспользоваться государственной поддержкой в рамках Программы «Дорожная карта бизнеса 2020», решил попробовать».

Ремонт шел долгих 6 месяцев. И вот в открывшийся мини-центр было набрано 6 групп детей с обучением на государственном языке. Все дети – по государственной Программе обеспечения детей дошкольным воспитанием и обучением «Балапан».

Мини-центр открылся совсем недавно, а руководство уже ратует за то, чтобы образование

Айгуль Тулетаевна. - Я знаю, что некоторые детские сады в городе используют инновационную методику «Монтессори», к примеру. Мы же хотим воспользоваться опытом российских детских садов, и в этой области ведем активную работу. К примеру, 24 июля в г. Астане приняли участие в круглом столе, организованном АО «Казахстанский центр государственно-частного партнерства» в рамках реализации акции «Туған жерге тағзым», где завязали много новых знакомств с предпринимателями, работающими в аналогичном бизнесе».

«Неожиданно для себя при регистрации мини-центра узнал, что как социальный вид бизнеса мини-центр освобождается от таких налогов, как КПП и НДС – рассказывает Едил Кенжегалиев. - Этот факт значительно облегчил старт бизнеса, и впоследствии мини-центр показал высокую рентабельность. Поэтому решено было продолжить работу в данной области». В результате был открыт и второй детский центр «Балапан» на 120 человек с казахским и русским языками обучения.

Одним из важных факторов повышения узнаваемости является визуальная целостность как инструментов продвижения программ, так и фронт-офисов Фонда.

6

ИНФОРМАЦИОННАЯ АКТИВНОСТЬ И МАРКЕТИНГОВАЯ ДЕЯТЕЛЬНОСТЬ

Принимая во внимание высокий уровень интереса общественности к деятельности институтов развития, Фонд уделяет большое внимание обеспечению прозрачности принимаемых решений в части реализации государственных программ, а также отдельных внутренних процедур, привлекающих наибольшее внимание стейкхолдеров (закупки, прием на работу, предоставление финансовых и нефинансовых инструментов поддержки).

Маркетинговая деятельность Фонда осуществляется в соответствии с актуальными тенденциями на основе анализа рыночной ситуации, потребностей целевых аудиторий, способствует повышению общественного доверия к Фонду, выявлению негативных явлений, сопровождается принятием превентивных мер в организации антикризисных коммуникаций.

Анализ потребностей клиентов, причин возможной их неудовлетворенности, запросов средств массовой информации (далее - СМИ) и других стейкхолдеров о деятельности Фонда также важен в построении позитивного бренда.

Для работы по совершенствованию уровня клиентоориентированности в Фонде ежегодно проходят тренинги для работников фронт-офиса, Центра обслуживания предпринимателей и Call-центра, проводится регулярный сбор информации, в том числе с применением социологических исследований.

Ответственным подразделением Фонда проводится исследование медиа-рынка с целью определения оптимальных параметров времени и места размещения информации о деятельности Фонда, масштабов и сроков проведения рекламных кампаний, ориентированных на целевые группы по возрасту, полу, предпринимательской активности и т. д.

Маркетинговая деятельность Фонда осуществляется в соответствии с актуальными тенденциями на основе анализа рыночной ситуации, потребностей целевых аудиторий, способствует повышению общественного доверия к Фонду, выявлению негативных явлений, сопровождается принятием превентивных мер в организации антикризисных коммуникаций.

С целью повышения уровня доверия целевых аудиторий к Фонду и налаживания эффективных коммуникаций со стейкхолдерами Фондом обеспечивается наглядность и доступность информации о его деятельности, соблюдение норм общественной морали, правил конкурентной борьбы.

Важную роль в укреплении положительного имиджа Фонда также играет определение ключевого характера содержания, позитивных носителей информационных сообщений, обеспечение двусторонней связи с клиентами, партнерами и другими группами стейкхолдеров, организация и поддержка постоянных контактов со СМИ, государственными и общественными структурами.

Для повышения уровня узнаваемости и доверия к своей деятельности Фондом осуществляется поддержка внутренних связей структурных подразделений, а также связей Фонда с Единственным акционером в процессе разработки и проведения рекламных мероприятий. Кроме того, к участию в рекламе приглашаются лидеры общественного мнения, успешные предприниматели, участвующие в программах Фонда, к решению стратегических задач Фонда привлекаются внешние консультанты и эксперты в области коммуникаций. Одним из важных факторов повышения узнаваемости является визуальная целостность как инструментов продвижения программ, так и фронт-офисов Фонда. В 2015 г. была завершена работа по реализации единой концепции брендинга фронт-офисов Фонда, в том числе региональных филиалов, Центров обслуживания предпринимателей, Мобильных центров поддержки предпринимательства.

С целью обеспечения высокого уровня прозрачности Фондом на регулярной основе проводятся пресс-конференции, брифинги, пресс-туры, интервью руководителей Фонда в СМИ. Так, в 2015 г. в СМИ было размещено 4 237 материала

о механизмах государственной поддержки предпринимательства, в том числе в центральных СМИ – 1 572 материала, в региональных СМИ – 2 665 материалов. Было проведено 48 пресс-туров по успешно реализованным проектам МСП, профинансированным по программе поддержки предпринимательства в различных регионах Казахстана. В целях освещения хода реализации программы «ДКБ-2020» в эфире республиканских и региональных телеканалов было проведено 317 выступлений.

В целях повышения осведомленности предпринимателей и населения о порядке предоставления услуг Фондом широко применяются информационные технологии, посредством которых любой желающий может получить доступ к информации о существующих программах поддержки предпринимательства, механизмах и условиях их реализации, порядке предоставления государственных услуг и многом другом.

Одним из важнейших средств массовой коммуникации является корпоративный сайт Фонда (www.damu.kz), позволяющий оперативно оповещать предпринимателей и население о результатах деятельности, принятых изменениях или новых программах поддержки, реализуемых Фондом, а также получать обратную связь по наиболее актуальным проблемам. Информирование целевой аудитории Фонда осуществляется и посредством размещения подробной информации на республиканских и местных телеканалах, радио и в печатных изданиях. В 2015 году количество просмотров веб-сайта Фонда составило свыше 3,5 миллионов. Это, в первую очередь, свидетельствует о востребованности (популярности) среди интернет-аудитории как самого сайта, так и размещенной на нем информации.

В декабре 2013 г. на Дне индустриализации Фондом был презентован новый единый бизнес-портал для предпринимателей Казахстана

**количество просмотров
веб-сайта Фонда**



«Территория бизнеса» (business.gov.kz), созданный по поручению Президента Республики Казахстан Н.А. Назарбаева. Бизнес-портал business.gov.kz – это единая информационная площадка для предпринимателей Казахстана, в рамках которой интегрированы лучшие информационные ресурсы обо всех мерах поддержки предпринимательства, новости и аналитические статьи, обучающие материалы и кейсы, маркетинговые исследования и обзоры, планы и объявления о закупках государственных организаций и национальных компаний и т. д. В 2015 г. количество просмотров сайта www.business.gov.kz составило 4 775 204 ед.; количество посетителей – 1 084 339 ед.; количество онлайн-консультаций – 14 730 ед.

С целью повышения уровня информированности и профессионализма субъектов частного предпринимательства и населения с марта 2011 г. в Фонде работает специализированный Call-центр. Call-центр Фонда – это информационно-справочная служба для получения подробной информации о программах поддержки предпринимательства группы компаний АО «НУХ «Байтерек», созданная для централизованного приема обращений и обработки звонков. Call-центр позволяет проводить адресную работу, избирательно направляя воздействия на определенную целевую аудиторию. В настоящее время Call-центр способен решать очень широкий спектр задач: от автоматизированной обработки обращений граждан до продвижения продуктов, рекламы и проведения маркетинговых исследований рынка.

Помимо телефонного звонка любой пользователь интернета имеет возможность получить первичное консультирование по вопросам государственной поддержки предпринимательства путем проведения online-диалога с консультантами Call-центра на корпоративном сайте Фонда (www.damu.kz), а также может обратиться с вопросом через электронную почту, интерактивный онлайн-чат, бесплатно

позвонить через веб-сайт и/или заказать обратный телефонный звонок. Кроме того, в Фонде внедрена услуга смс-информирования субъектов частного предпринимательства.

В 2015 г. в рамках дистанционного консалтинга через Call-центр было обработано свыше 38 тыс. обращений клиентов, из них через интернет-ресурсы Фонда поступило 14,7 тыс. обращений. Практически все интересующие предпринимателей и население вопросы касаются реализации программ Фонда по поддержке частного предпринимательства. Также в 2015 году Фондом проводилась информационно-разъяснительная работа по Программе «ДКБ 2020» с целью разъяснения широкому слою населения мер государственной поддержки и повышения эффективности реализации данной Программы, а также для популяризации идей предпринимательства.

Для получения объективной картины рейтинга посещаемости на Интернет-ресурсах Фонда размещены счетчики посещений. На сегодняшний день сайты Фонда в казахстанском рейтинге посещаемости zezo.kz занимают 5-8 места из 120 ресурсов, зарегистрированных в категории «Финансы».

В маркетинговой деятельности Фонда сделан акцент на построение позитивной репутации и имиджа Фонда через процесс выстраивания эффективных коммуникаций и обратной связи со стейкхолдерами. В целях мониторинга эффективности маркетинговой деятельности Фондом осуществляются следующие меры:

- разработана коммуникационная стратегия Фонда, в соответствии с общими стратегическими направлениями деятельности;
- осуществляется комплекс специальных коммуникационных мероприятий со следующими имиджевыми характеристиками Фонда: профессиональный, открытый, готовый помочь, ключевой эксперт по вопросам МСБ;
- проводится анализ и выработка рекомендаций по повышению эффективности донесения информации до целевых аудиторий о деятельности Фонда, действующих программах поддержки предпринимательства;
- проводится анализ и выработка рекомендаций по повышению степени информированности целевых аудиторий о бренде Фонда;
- ежегодно разрабатывается план мероприятий, включающий в себя действия в рамках «Календаря перспективных событий» и «Плана PR-мероприятий».

7 ОБЩАЯ ИНФОРМАЦИЯ О ЦЕЛЯХ НА БУДУЩИЕ ПЕРИОДЫ

В 2015 году из Национального Фонда Республики Казахстан для поддержки МСП в обрабатывающей промышленности было выделен 3 транш в общей сумме 50 млрд тенге на финансовую поддержку предпринимателей обрабатывающего сектора, 100% освоение которого планируется завершить в марте 2016 года

Основными задачами Фонда в соответствии со стратегией развития Фонда на 2014-2023 года являются: увеличение объемов финансовой поддержки СМСП, расширение направлений сотрудничества и механизмов финансирования/софинансирования малого и среднего предпринимательства (далее – МСП) совместно с финансовыми институтами, привлечение дополнительного фондирования, обучение предпринимателей и повышение компетенций, развитие инфраструктуры консультационных услуг для предпринимателей, внедрение единой информационной площадки для МСП.

В целях исполнения поставленных задач Фонду необходимо:

Во-первых, привлечение средств от международных финансовых организаций. Предоставление среднесрочного финансирования МСБ важно для повышения его производительности и конкурентоспособности. В связи с этим Фондом ежегодно проводятся работы по привлечению средств от международных финансовых организаций.

В соответствии с поставленными задачами в 2016 году планируется привлечение средств

от Европейского банка реконструкции и развития на сумму 26,61 млн.долларов США (эквивалент 9,6 млрд.тенге), Азиатского банка развития – 7,2 млн.долларов США (эквивалент – 2,6 млрд.тенге). Данные средства могут быть привлечены в случае одобрения условий свопа со стороны данных международных финансовых организаций и приемлемой стоимости фондирования для банков второго уровня.

Во-вторых, с целью увеличения финансирования предпринимательства в приоритетных секторах экономики Фонд с 2010 года выполняет функции финансового агентства по субсидированию ставок вознаграждения по кредитам/лизинговым сделкам и гарантированию кредитов в рамках Единой программы.

В части субсидирования ставок вознаграждения в 2016 году планируется обеспечить освоение выделенных средств в размере 40,4 млрд. тенге (в том числе 33,2 млрд. тенге – из Республиканского бюджета Республики Казахстан, 7,2 млрд. тенге – из Национального фонда Республики Казахстан для субсидирования кредитов на пополнение оборотных средств).

В соответствии с поставленными задачами в 2016 году планируется привлечение средств:

**Европейский банк
реконструкции и
развития**



**Азиатский Банк
Развития**



В 2015 году из Национального Фонда Республики Казахстан для поддержки МСП в обрабатывающей промышленности было выделен 3 транш в общей сумме 50 млрд тенге на финансовую поддержку предпринимателей обрабатывающего сектора, 100% освоение которого планируется завершить в марте 2016 года.

В-третьих, В 2016 году Фонд планирует запустить ряд собственных программ обусловленного размещения средств в БВУ и иных финансовых организациях для последующего финансирования СМСП с использованием схемы франчайзинга, факторинга; собственной программы поддержки МФО, основной целью которой будет являться охват предпринимателей в регионах, находящихся вне областных центров, т.к. в них существует недостаток доступного финансирования; реализовать обучающие программы по поддержке предпринимателей, обучению работников финансовых институтов, участвующих в программах Фонда и т. д.

В 2016 году будет продолжена работа по привлечению средств от местных исполнительных органов.

В 2015 году начата работа по автоматизации государственной услуги «Предоставление гарантий по кредитам субъектов частного предпринимательства в рамках Единой программы поддержки и развития бизнеса «Дорожная карта бизнеса 2020» по кредитам до 180 миллионов тенге, в 2016 году планируется размещение ее на веб-портале «электронного правительства» www.egov.kz.

В-четвертых, Фонд в своей деятельности выделяет ряд таргетированных групп: женщины-предприниматели, молодые предприниматели, предприниматели с ограниченными возможностями. В 2015 году совместно с Акиматом г. Астана запущен новый инструмент по развитию молодежного предпринимательства «Astana – ZhasStarT» в рамках программы Фонда по региональному финансированию СМСП. На реализацию данного инструмента Фонд и столичный акимат выделили 300 млн тенге. В программе могут принять участие молодые предприниматели в возрасте до 29 лет, которые намерены реализовать свои проекты в г. Астана.

Отдельный ряд проектов направлен на поддержку предпринимателей с ограниченными

Будет продолжена работа по привлечению средств от местных исполнительных органов.

возможностями. Так, в рамках Проекта по поддержке женщин с инвалидностью «Развитие предпринимательских навыков женщин с инвалидностью» Единой Программы повышения компетенций предпринимательства в партнерстве с ОО «Шырак» в 2015 г. были проведены мастер-классы в г.Алматы и Алматинской области, в которых приняли участие 120 женщин с инвалидностью. Кроме того, было проведено исследование, в котором приняли участие 322 респондента со всех регионов Республики Казахстан. В 2016 году реализация данного Проекта продолжится. Проект предусматривает:

- 1) проведение обучающего курса для женщин с инвалидностью с целью преодоления внутренних барьеров и развития лидерских качеств;
- 2) проведение курсов по профессиональной подготовке/переподготовке по востребованным и адаптированным специальностям, а также по составлению бизнес-планов;
- 3) создание диалоговой площадки для женщин с инвалидностью с действующими предпринимателями и потенциальными работодателями, оказание консультационных услуг;
- 4) создание системы бизнес-коучинга для женщин с инвалидностью и организация стажировок на рабочих местах.

В-пятых, для обеспечения большей вовлеченности населения в предпринимательство и повышения уровня компетенции предпринимателей задачей Фонда является внедрение инструментов по развитию компетенций субъектов МСБ. В 2015 году была утверждена Единая программа повышения компетенции предпринимательства на 2016-2018. В ее рамках утверждены новые направления по обучению предпринимателей. Основной упор в следующем году будет сделан на обучение стартаперов.



ОБЩАЯ ИНФОРМАЦИЯ О СИСТЕМЕ УПРАВЛЕНИЯ РИСКАМИ

Система управления рисками Фонда включает в себя систему процессов и процедур, обеспечивающих Исполнительный орган и Орган управления Фонда своевременной информацией о рисках и решениях по минимизации рисков.

В отчетный период система управления рисками была нацелена на реализацию принципов комплексного анализа кредитных рисков в рамках Единой программы по гарантированию проектов МСП.

Учитывая важность реализации Единой программы, Фонд ежегодно совершенствует методологию оценки проектных рисков, что позволяет на ранней стадии минимизировать кредитные риски.

В ходе принятия решений о предоставлении гарантий или об отказе предоставления Фонд использовал результаты собственной комплексной методики оценки кредитных рисков. Данная методика основывается на комплексном анализе взаимосвязанных факторов рисков, которые могут негативно повлиять на финансовые показатели проекта и соответственно увеличить уровень кредитного риска Фонда по портфелю выданных гарантий.

При управлении финансовыми рисками в 2015 году традиционно выделялись три зоны факторов рисков: обусловленное размещение, инвестиции в ценные бумаги, управление ВСД. Для их минимизации использовались методики лимитирования на активные операции с банками-контрагентами, дистанционный анализ

Уровень эффективности корпоративной системы управления рисками по направлению «Организация процессов управления рисками» по оценке Службы внутреннего аудита за 2015 год составил 78,86%, что больше на 10,09 процентных пункта по сравнению с предыдущим годом (67,96%).

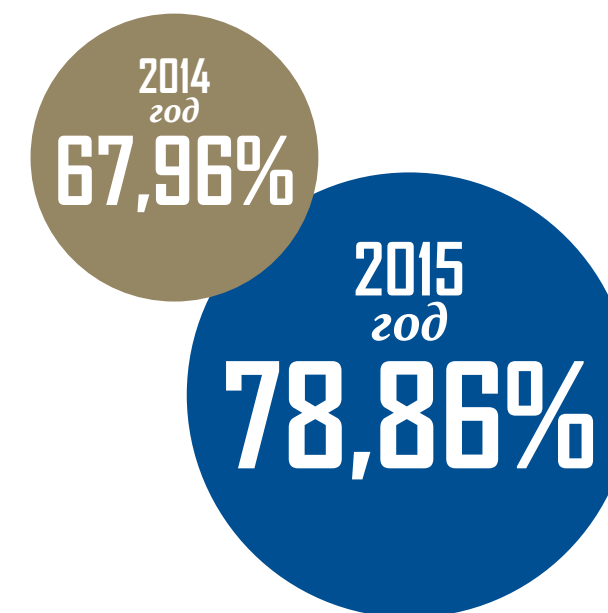

кредитных рисков БВУ, лизинговых компаний и корпоративных эмитентов.

Применение методик лимитирования стало возможным в результате усилий Департамента риск-менеджмента по совершенствованию методологической и технической базы управления финансовыми рисками.

С момента начала внедрения системы управления рисками в Фонде была проделана существенная работа по внедрению базовой методологической документации по управлению рисками. В частности, в рамках централизованных мероприятий АО «НУХ «Байтерек» совместно с внешним консультантом Прайс Уотерхаус Куперс (PWC) внедрена система управления рисками, разработанная с лучшей международной практикой с учетом требований Базельского комитета по банковскому надзору и включающая управление и оценку всех отдельных видов риска (кредитные, рыночные, операционные, бизнес риски, риск недвижимости), определение совокупной величины рисков с учетом нормальных и стрессовых ситуаций, расчет достаточности внутреннего капитала и формирование риск-аппетита (в части достаточности капитала, доходности и ликвидности).

В соответствии с Политикой управления рисками Правление Фонда ежеквартально предоставляет Совету директоров Отчет по рискам на консолидированной основе, с описанием и анализом ключевых рисков, информацией по соблюдению лимитов по рискам, а также

сведениями по реализации планов и программ по минимизации ключевых рисков.

В 2015 году продолжалась работа над управлением операционными рисками. По работе в данном направлении задействованы все структурные подразделения Фонда, утвержден комплексный пакет документов, в т. ч.:

- Обновлены регистр и карта рисков, планы мероприятий по управлению рисками;
- Утверждены ключевые индикаторы рисков (КИР);
- Внедрена практика еженедельного ведения базы по реализованным и потенциальным рискам;
- Составлены планы восстановления деятельности, кризисного управления Фонда в рамках системы управления непрерывностью деятельности Фонда.

Уровень эффективности корпоративной системы управления рисками по направлению «Организация процессов управления рисками» по оценке Службы внутреннего аудита за 2015 год составил 78,86%, что больше на 10,09 процентных пункта по сравнению с предыдущим годом (67,96%). При этом в соответствии со Стратегией развития корпоративной системы управления рисками Фонда на 2017-2018 года уровень эффективности корпоративной системы управления рисками к 2018 году должен быть на уровне 75%.

КЛИЕНТ: ТОО «ROTO-PRIME»

Шымкент



Полиграфические услуги

Основной деятельностью компании является оказание полиграфических услуг и производство гибкой упаковки (в т.ч. этикеток, пакетов и т.п.). Компания была основана в 2010 году и работает на современных

качеством и доступной ценой. Готовая продукция доставляется во все регионы Казахстана. Среди заказчиков у компании: ТОО «Алекс», ТОО «Макаронная фабрика «Корона», ТОО «Алтын Дан», ТОО «Балмуздык» и другие.

тенге, под льготные процентные ставки – 9,5% на срок 12 месяцев. «Благодаря льготному финансированию в рамках линии Фонда «Даму» мы сумели закупить необходимые сырье и материалы, что позволило



компания
получила заемные
средства в размере

20
млн тенге



Компания была основана в 2010 году и работает на современных производственных линиях.

производственных линиях. Необходимое для выпускаемой продукции сырье (краски, полиэтилены и другие материалы) компания закупает у российских производителей. Производимая упаковочная пленка отличается высоким

Для закупа сырья в марте 2015 г. компания воспользовалась программой Фонд «Даму» по микрокредитованию женского предпринимательства, реализуемую через банки второго уровня. И в том же году компания получила заемные средства в размере 20,0 млн

первую очередь сохранить цены для потребителей на наши продукции и услуги на прежнем уровне, а во вторых продолжать работать, не снижая темпы и мощности, сохраняя рабочие места», рассказывает заместитель директора Даулет Суинтаев.

Производимая упаковочная пленка отличается высоким качеством и доступной ценой.

КЛИЕНТ: ИП «Ниязбаев»

Кызылординская область



Детский развлекательный центр «Алладин»

Индивидуальный предприниматель Серик Ниязбаев из села Акай Кармакшинского района Кызылординской области в июле 2015 года порадовал сельчан открытием первого детского развлекательного центра «Алладин». Теперь жители села

формате 7D на 8 посадочных мест, ясельную зону для самых маленьких, семейное кафе с «познавательной кухней» и многое другое. Серик Ниязбаев ежедневно устраивает различные шоу для своих гостей. В «Алладине» даже есть свой собственный театр

уверенностью могу сказать, что в других регионах области такого сказочного центра еще нет» – поделилась своими впечатлениями жительница села Акай Айнур Карабалаева. Серик Ниязбаев – один из успешных стартаперов, который смог в рамках государственной



Ниязбаеву
предоставлена
гарантия Фонда
«Даму» в размере

12,6
млн тенге



Акай и города Байконур вместе с семьями с удовольствием проводят свое свободное время в этом центре, где всегда царит сказочная атмосфера.

Детский развлекательный центр «Алладин» уникален тем, что действует круглый год. В летнее время детишки радуются бассейну и огромным батутам, а зимой катаются на аттракционах и электромобилях. Новый центр соединяет в себе развлекательные и познавательные направления. Это аттракционы (детские качели, домики из пластика, детские замки, надувные батуты, детский лабиринт, кабины для ближней стрельбы с бронезиловым, машинки, электромобили, детский паровоз и другие), мини-кинотеатр в

Мы очень гордимся развлекательным центром «Алладин» и с большим удовольствием проводим здесь время в кругу семьи.

праздника «Веселинка», который организывает тематические праздники. «Мы очень гордимся развлекательным центром «Алладин» и с большим удовольствием проводим здесь время в кругу семьи. Аниматоры, клоуны, фокусники, шоу мыльных пузырей, музыкальные и танцевальные программы дарят массу невероятных эмоций для наших детей. Я с

поддержки не только начать свой бизнес, но и превратить свой комплекс в один из лучших досуговых центров Кызылординской области. Начинаяшему предпринимателю из аульского округа Акай Кармакшинского района Серик Ниязбаеву предоставлена гарантия Фонда «Даму» в размере 12 600 000 тенге или 70% от суммы кредита по программе «Дорожная карта бизнеса-2020».

9

ИНФОРМАЦИЯ О СИСТЕМЕ КОРПОРАТИВНОГО УПРАВЛЕНИЯ

В соответствии с Уставом к органам Фонда относятся:

- 1) **высший орган – Единственный акционер;**
- 2) **орган управления – Совет директоров;**
- 3) **исполнительный орган – Правление;**
- 4) **орган, осуществляющий контроль за финансово-хозяйственной деятельностью Фонда – Служба внутреннего аудита;**
- 5) **орган по осуществлению работы, связанной с предоставлением гарантий субъектам частного предпринимательства при получении ими кредитов в банках второго уровня и иных юридических лицах – Кредитный комитет;**
- 6) **иные органы, созданные в соответствии с законодательством Республики Казахстан.**

Единственный акционер

Единственным акционером Фонда является АО «НУХ «Байтерек».

К числу наиболее значимых функций Единственного акционера относится утверждение Устава, Кодекса корпоративного управления, определение состава и срока полномочий Совета директоров, утверждение внешнего аудитора, годовой финансовой отчетности и др.

Единственным акционером Фонда является АО «Национальный управляющий холдинг «Байтерек»

Процедура вынесения вопроса на рассмотрение Единственного акционера

По процедуре вынесения вопроса на рассмотрение Единственного акционера, Фонд руководствуется «Регламентом рассмотрения материалов к заседаниям советов директоров, наблюдательных советов дочерних организаций и зависимых акционерных обществ акционерного общества «Национальный управляющий холдинг «Байтерек», утвержденным решением

Единственного акционера от 24.12.2014 года, протокол №41/14. Данный Регламент разработан в целях организации эффективной деятельности представителей Единственного акционера в советах директоров дочерних организаций путем своевременного и качественного рассмотрения в АО «НУХ «Байтерек» вопросов, выносимых на рассмотрение советов директоров.

Информация об основных решениях, принятых Единственным акционером в 2015 году

№	Наименование вопроса	Принятые решения
1	Утверждение Положения о Совете директоров Фонда	Решение Правление Холдинга от 09.02.2015 г.
2	Утверждение годовой финансовой отчетности, порядка распределения чистого дохода АО Фонд развития предпринимательства «Даму» за 2014 год, выплаты дивидендов по простым акциям и утверждению размера дивиденда в расчете на одну простую акцию, принятии к сведению информации об обращениях акционера на действия Фонда и размере вознаграждения членов Совета директоров и Правления Фонда	Решение Правление Холдинга от 20.05.2015 г.
3	Об утверждении внутренних документов по рискам, разработанных в рамках внедрения централизованной системы управления рисками в АО «НУХ «Байтерек»	Решение Правление Холдинга от 25.05.2015 г.
4	О внесении изменений и дополнений в Регламент управления финансовыми активами и обязательствами АО «НУХ «Байтерек»	Решение Правление Холдинга от 12.06.2015 г.
5	Утверждение Годового отчета Фонда за 2014 год	Решение Правление Холдинга от 24.07.2015 г.
6	Об определении аудиторской организации Фонда за 2016-2018 годы	Решение Правление Холдинга от 12.06.2015 г.

Количество объявленных и размещенных ценных бумаг (простые акции) составило 27 462 244 ед.

Совет директоров

Совет директоров осуществляет общее руководство за деятельностью Фонда. Функциями Совета директоров являются утверждение Стратегии развития Фонда, утверждение программ по поддержке предпринимательства, обеспечение эффективной работы системы управления рисками, осуществление контроля за финансово-хозяйственной деятельностью Фонда и др.

В составе Совета директоров Фонда 8 членов, из которых 3 – Независимые директора.

Состав Совета директоров



Председатель Совета директоров

Сагинтаев Бакытжан Абдирович

(1963 г.р., дата избрания в Совет директоров – 15.04.2013 г.)

Окончил Казахский государственный университет им. С.М. Кирова, кандидат экономических наук.

С 2007 по 2008 гг. работал руководителем Канцелярии Премьер-Министра Республики Казахстан. С 30 сентября 2008 года – аким Павлодарской области. С 20 января 2012 года – Министр экономического развития и торговли Республики Казахстан. С 24 сентября 2012 года – Первый заместитель НДП «Нур-Отан». С 16 января 2013 года по настоящее время Первый вице-премьер Республики Казахстан.

Является Председателем Совета директоров АО «Национальный управляющий холдинг «КазАгро», членом Совета директоров АО «Национальный управляющий холдинг «Байтерек».

Гражданство: Республика Казахстан.



Член Совета директоров

Джолдыбаева Галия Тагибердиевна

(1973 г.р., дата первого избрания в Совет директоров – 24.09.2012 г., дата текущего избрания в Совет директоров – 15.04.2013 г.)

В 1996 году окончила Карагандинский государственный университет имени Е.А. Букетова по специальности «Юриспруденция».

С сентября 2008 года работала заместителем Председателя Комитета регистрационной службы и оказания правовой помощи; с октября 2009 года по сентябрь 2012 года – Директор Департамента юстиции Павлодарской области. В сентябре 2012 года назначена Председателем Комитета развития предпринимательства Министерства регионального развития Республики Казахстан. В настоящее время является Директором Департамента по развитию предпринимательства Министерства национальной экономики Республики Казахстан.

Гражданство: Республика Казахстан.



Член Совета директоров

Тулеушин Каныш Аманбаевич

(1983 г.р., дата избрания в Совет директоров – 26.06.2013 г.)

Представитель Единственного акционера Фонда. Окончил Университет Оксфорд Брукс и Евразийский Национальный Университет им. Л.Н. Гумилева.

С 2008 по 2011 гг. работал Консультантом, заведующий сектором, заместителем заведующего отделом социально-экономического мониторинга Администрации Президента Республики Казахстан. С 2011 по 2013 гг. – Вице-Министр индустрии и новых технологий Республики Казахстан. В июле 2013 года назначен Управляющим директором-членом Правления АО «НУХ «Байтерек».

Является членом Совета директоров АО «Национальное агентство по технологическому развитию» и АО «ЭКСК «КазЭкспортГарант».

Гражданство: Республика Казахстан.



Член Совета директоров

Ибрагимова Ляззат Еркеновна

(1972 г.р., дата избрания в Совет директоров – 14.01.2011 г.)

В 1994 году окончила Акмолинский сельскохозяйственный институт по специальности «Экономика и управление в отраслях АПК»; в 2003 году – Евразийский гуманитарный институт по специальности «Юриспруденция». Кандидат экономических наук.

С 2004 года возглавляла Департаменты анализа и стратегии развития, обучения и консалтинга, корпоративного развития Фонда. С января 2009 года работала главным менеджером департамента специальных программ Дирекции по управлению финансовыми институтами и институтами развития АО «ФНБ «Самрук-Қазына»; с августа 2009 года – Заместителем Председателя Правления Фонда. С января 2011 года работает Председателем Правления Фонда. Независимый директор-член Совета директоров некоммерческого АО «Холдинг «Кәсіпқор», член Национальной комиссии по делам женщин и семейно-демографической политике при Президенте Республики Казахстан. Гражданство: Республика Казахстан.



Член Совета директоров

Алдамберген Алина Өтемісқызы

(1973 г.р., дата избрания в Совет директоров – 26.06.2013 г.)

Представитель Единственного акционера Фонда.

В 1995 году окончила Казахскую Государственную Академию Управления по специальности «Финансы и кредит». В 1997 году окончила Школу Делового Администрирования им. Уильяма Е. Саймона, Университет Рочестер, имеет степень Магистра делового администрирования.

С 2008 по 2011 гг. работала Заместителем Председателя Правления Агентства Республики Казахстан по регулированию и надзору финансового рынка и финансовых организаций. С 2011 по 2013 гг. – Заместитель Генерального директора, Генеральный директор (с 24.01.2012 г.) ТОО «Самрук-Казына Финанс».

В июле 2013 года назначена Заместителем Председателя Правления и членом Правления АО «НУХ «Байтерек».

В различные годы занимала должность в Совете директоров в АО «Казахстанская фондовая биржа», АО «БТА Банк», АО «Темірбанк», АО «Альянс Банк».

Является членом Совета директоров АО «Банк развития Казахстана», АО «Жилстройсбербанк», Председателем Совета директоров АО «Казахстанская ипотечная компания».

Гражданство: Республика Казахстан.



Член Совета директоров,
Независимый директор

Жандосов Ораз Алиевич

(1961 г.р., дата первого избрания в Совет директоров – 24.09.2012 г., дата текущего избрания в Совет директоров – 15.04.2013 г.)

В 1983 году окончил с отличием экономический факультет Московского государственного университета им. М. Ломоносова по специальности «Экономист-кибернетик».

Работал в Институте экономики Академии наук Казахстана. В разные годы занимал должности Председателя Правления Национального банка Республики Казахстан, Первого заместителя Премьер-министра - Председателя Государственного комитета Республики Казахстан по инвестициям, Заместителя Премьер-министра-Министра финансов Республики Казахстан, Президента ОАО «KEGOC», Помощника Президента Республики Казахстан, Председателя Агентства Республики Казахстан по регулированию естественных монополий и защите конкуренции.

С 2008 года по настоящее время является Директором Центра экономического Анализа «РАКУРС», членом Президиума Национальной палаты предпринимателей Республики Казахстан.

Является независимым директором-членом Совета Директоров АО «Казпочта», АО «Батыс Транзит», АО «Golden Compass Capital».

Гражданство: Республика Казахстан.



Член Совета директоров,
Независимый директор

Ертлесова Жаннат Джурғалиевна

(1956 г.р., дата первого избрания в Совет директоров – 26.03.2012 г., дата текущего избрания в Совет директоров – 15.04.2013 г.)

В 1978 году окончила Казахский государственный университет имени С. Кирова, математик. Доктор экономических наук, профессор, автор более пятидесяти научных трудов.

Занимала руководящие должности в Министерстве финансов Республики Казахстан (вице-министр, первый вице-министр), была заместителем руководителя Администрации Президента Республики Казахстан. Работала вице-президентом ОАО «Казхателеком», первым заместителем Председателя Агентства Республики Казахстан по регулированию естественных монополий и защите конкуренций, управляющим директором по корпоративному развитию АО НК «КазМунайГаз». С июня 2007 года по сентябрь 2007 года работала Заместителем Председателя Правления АО «Фонд устойчивого развития «Казына»; с февраля 2007 года – членом Совета Директоров АО «Фонд устойчивого развития «Казына». С февраля 2007 года работает внештатным Советником Премьер-Министра Республики Казахстан. Председатель Управляющего совета Ассоциации налогоплательщиков Казахстана.

Гражданство: Республика Казахстан.



Член Совета директоров,
Независимый директор

Бисекеев Серикбай Жолдыбаевич

(1971 г.р., дата избрания в Совет директоров – 31.07.2014 г.)

Окончил Ленинградский политехнический институт.

Основатель и Президент ГК Arman Holding, производителя и поставщика интеграционных решений в области энергетики и телекоммуникаций.

С 2000 года - по настоящее время – Президент ГК «Arman Holding». В 2013 году присвоен статус Вице-президента по вопросам сотрудничества со странами Юго-Восточной Азии Ассоциации «Евразийский Экономический Клуб ученых».

Гражданство: Российская Федерация.

Члены Совета директоров Фонда не владеют акциями Фонда, акциями поставщиков и конкурентов Фонда.

Состав Правления



Председатель Правления

**Ибрагимова
Ляззат Еркеновна**

(Курирует заместителей Председателя Правления, управляющих директоров, Департамент гарантирования, Департамент по управлению человеческими ресурсами, Департамент мониторинга, Департамент по взаимодействию с государственными органами, региональные филиалы Фонда, советников и помощника Председателя.

Член Совета директоров Фонда, Независимым директором - членом Совета директоров некоммерческого АО «Холдинг «Кәсіпқор», Член Национальной комиссии по делам женщин и семейно-демографической политике при Президенте Республики Казахстан.



Заместитель Председателя Правления –

**Бейсембаев
Мирас Берикович**

Курирует работу по реализации программы субсидирования в рамках программы «ДКБ 2020», работу в области информационных технологий, административного департамента, координации региональных филиалов. Курирует Департамент субсидирования, Департамент информационных технологий и Административный департамент, Департамент координации Региональных филиалов.



Заместитель Председателя Правления –

**Абилкаиров
Даулет Максұтович**

Курирует корпоративное развитие, риск-менеджмент, информационно-аналитическую работу. Курирует Департамент корпоративного развития, Департамент риск-менеджмента, Информационно-аналитический департамент.



Заместитель Председателя Правления –

**Ергусаева
Салтанат Убеевна**

Курирует и координирует работу по правовым вопросам, вопросам безопасности, работу с проблемными активами. Курирует Юридический департамент, Департамент безопасности и Департамент по работе с проблемными активами.



Управляющий Директор-Член Правления –

**Уласбеков
Куаныш Серикович**

Курирует работу в области мониторинга финансовых программ, реализации программ обусловленного размещения средств, управления человеческими ресурсами. Курирует Департамент мониторинга, Департамент программных займов и Департамент по управлению человеческими ресурсами.



Управляющий Директор-Член Правления –

**Лесбеков
Габит Абдимуталипович**

Курирует работу в области маркетинга и международного сотрудничества, связи с общественностью, работу по вопросам в области обучения и сервисной поддержки. Курирует Департамент маркетинга и международного сотрудничества, Департамент обучения и сервисной поддержки.



Управляющий Директор-Член Правления –

**Финогенова
Алена Валерьевна**

Координирует финансовые вопросы Фонда, в т.ч. вопросы бухгалтерского, налогового, статистического учетов, финансовой, налоговой отчетности, вопросов эффективного налогообложения, бюджетного планирования, мероприятий по эффективному размещению временно-свободных денежных средств, их методологии. Курирует Департамент бюджетного планирования и Департамент бухгалтерского учета и отчетности.

Члены Правления Фонда являются гражданами Республики Казахстан; не владеют акциями Фонда, акциями поставщиков и конкурентов Фонда.

Организационная структура

Организационная структура Фонда позволяет эффективно решать стратегические цели и задачи. В Фонде имеется 20 структурных подразделений и 16 Региональных филиалов. Общая штатная численность сотрудников Фонда составляет 371 единицы.



Список дочерних компаний Фонда

Список компаний, в которых Фонд имеет долю участия в уставном капитале, но не имеет существенного влияния на деятельность данных компаний:

№	Наименование	Уставный капитал, млн тенге	Доля участия	Основной вид деятельности
1	ТОО «МКО «АДАЛ-INVEST»	7	28,5%	микрокредитование
2	ТОО «МКО «Эконом»	12	16,6%	микрокредитование
3	ТОО «МКО «Вест Финанс»	5,06	39,5%	микрокредитование
4	ТОО «МКО «Жайнар»	5,5	36,4%	микрокредитование

04.09.2015г. решением Совета директоров Фонда (протокол №64) была утверждена реализация долей участия в уставном капитале МКО путем проведения тендеров на портале АО «Информационно-учетный центр» (далее – ИУЦ). В рамках исполнения данного решения ДРПА были проведены мероприятия по подготовке и проведению тендеров: заключено соглашение об оказании услуг с ИУЦ, проведена переписка с Министерством национальной экономики Республики Казахстан, НПП и АО «НУХ «Байтерек» с целью определения состава Комиссии по вопросам реализации долей участия в уставных капиталах юридических лиц, аффилированных с Фондом, проведена переписка с другими участниками МКО и т. д.

24.12.2015г. Советом директоров Фонда (протокол №66) был утвержден новый План действий по реализации долей участия АО «Фонд развития предпринимательства «Даму» в уставном капитале микрокредитных организаций (далее – План) и

аннулировано решение Совета директоров Фонда от 04.07.2014г. (протокол №52), согласно которому был утвержден предыдущий план действий.

29.12.2015г. были проведены первые тендеры на портале ИУЦ. По результатам проведения тендеры были признаны несостоявшимися по причине отсутствия заявок. Согласно Плану планируется проведение повторных тендеров. В случае, если при повторных тендерах доли участия в уставном капитале МКО не будут реализованы, Планом установлена обязанность по определению Правлением Фонда дальнейших действий.

30.12.2015г. Правительством Республики Казахстан было принято Постановление №1141 от 30.12.2015г. При этом МКО не входят в Перечень дочерних, зависимых организаций, предлагаемых к передаче в конкурентную среду, утвержденный вышеуказанным Постановлением. Таким образом, МКО не являются объектами приватизации и не входят в Комплексный план приватизации на 2016-2020 годы.

КЛИЕНТ:

ТОО «Chess Academy of Zhansaya Abdumalik»

Алматы



Обучение игре в шахматы

Фонд «Даму» поддержал инициативу Данияра Аширова по приобретению нежилого помещения для открытия новой академии по обучению в шахматы на начальном, продвинутом и профессиональном уровне «Chess Academy of Zhansaya Abdumalik».

и инвентарь и сделать ремонт. Фонд «Даму» также просубсидировал кредит и сейчас ставка по займу составляет 7% годовых. Жансая Абдумалик, в честь которой названа академия, казахстанская шахматистка,

назван в честь известных гроссмейстеров чемпионов мира, в фойе школы расписаны известные шахматные партии. В Академии шахмат Жансаи Абдумалик преподают лучшие тренеры Грузии, Азербайджана, Украины и г. Алматы. Академия



В Академии шахмат Жансаи Абдумалик преподают лучшие тренеры Грузии, Азербайджана, Украины и г. Алматы.

Для реализации проекта предприниматель обратился в АО «Capital Bank» за финансированием в 120 900 000 тенге в рамках Единой программы «Дорожная карта бизнеса 2020» с привлечением продукта частичного гарантирования Фонда для предпринимателей приоритетного сектора. Целевым назначением кредита были инвестиции. На сумму кредита Академия смогла приобрести здание в собственность, закупить необходимое оборудование

женский международный гроссмейстер (2014г.), родилась 12 января 2000 г. Новая академия успешно открыта 17 марта 2016 г. На открытие академии специально приехал двенадцатый чемпион мира, всемирно известный гроссмейстер Анатолий Карпов, который сыграл с 11 юными учениками одновременно. Начиная с входной группы академии можно заметить, как тщательно все продумано, организована зона для ожидания родителей, каждый кабинет

ставит перед собой цель выпускать шахматистов с высоким шахматным образованием. Академия рассчитана на 500 человек, можно начать заниматься игрой в шахматы с 4-х лет, а дети из малоимущих семей могут обучаться в школе бесплатно.

КЛИЕНТ:

ТОО «АЛПРОФ»

Алматы



Производитель алюминиевого профиля и конструкций

ТОО «АЛПРОФ» работает на рынке производства алюминиевого профиля и конструкций более пятнадцати лет. За этот период компании удалось создать масштабные производственно-технические мощности и сформировать одну из сильнейших команд в своем секторе рынка. Являясь лидером отрасли в Республике Казахстан, осознавая меру своей ответственности перед обществом, руководство ТОО «АЛПРОФ»

аркогибочном станке швейцарского производства для оконно-дверных систем и витражей. В компании внедрена система менеджмента качества на основе международного стандарта ISO 9001:2008 украинским филиалом немецкой компании «ТЮФ Норд». В 2015 году ТОО «АЛПРОФ» получив льготное финансирование в рамках Программы кредитования субъектов малого и среднего

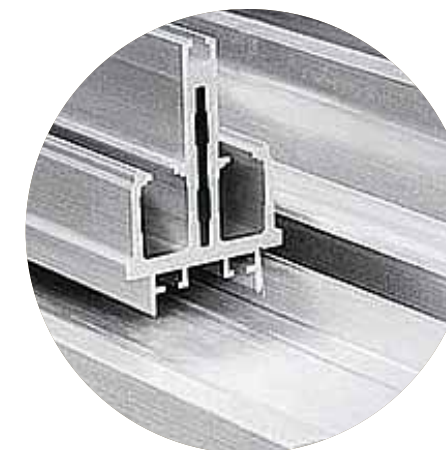

прикладывает максимум усилий, знаний и накопленного опыта, чтобы результаты деятельности компании стали эталоном качественного исполнения взятых на себя обязательств.

Наряду с основной деятельностью, ТОО «АЛПРОФ» уделяет большое внимание сегменту социальной ответственности, включая совершенствование кодекса деловой этики, контроля качества производимой продукции и предоставляемых услуг, усиление корпоративного духа коллектива, внедрение экологически безопасных технологий, оказание поддержки нуждающимся.

ТОО «АЛПРОФ» - единственный производитель в Республике Казахстан, осуществляющий следующие виды работ: экструдирование алюминиевого профиля любой конфигурации на немецком оборудовании фирмы «Schloemann»; анодирование алюминия по итальянской технологии; декорирование алюминия; покраска алюминиевого профиля порошковым полимерным покрытием по системе окрашивания Ral на уникальном оборудовании производства «Cisart» (Италия); изготовление арки на

предпринимательства в сфере обрабатывающей промышленности (АО «Фонд «ДАМУ») осуществила модернизацию имеющегося оборудования, что позволило увеличить объемы производства продукции.

Современное технологическое оборудование, используемое группой компаний «АЛПРОФ», и высококвалифицированный персонал, прошедший обучение и стажировку на передовых заводах Германии, Италии и Китая, дают возможность с максимальной эффективностью использовать весь потенциал производственных мощностей компании, что позволяет выпускать конкурентоспособную продукцию, отвечающую самым строгим европейским стандартам. Миссия ТОО «АЛПРОФ» – способствовать переходу экономики Республики Казахстан от сырьевой направленности к индустриально-инновационному развитию. Цель компании – наращивание объемов производства продукции, необходимой для удовлетворения потребительского спроса населения, строительного сектора и других отраслей промышленности нашей страны.



10

ОТЧЕТЫ О ДЕЯТЕЛЬНОСТИ СОВЕТА ДИРЕКТОРОВ И КОМИТЕТОВ СОВЕТА ДИРЕКТОРОВ

В 2015 году было проведено 9 заседаний Совета директоров, из них 8 очных, 1 заочное. Было рассмотрено 157 вопросов. В отчетном периоде проведено 27 заседаний комитетов при Совете директоров.

Информация об основных решениях, принятых Советом директоров в 2015 году

№	Наименование вопроса	Принятые решения
1	О рассмотрении Отчета о следовании Фондом принципам, закрепленным в Кодексе корпоративного управления	Принят к сведению решением Совета директоров от 16.02.2015 г.
2	Об утверждении Положения о Службе внутреннего аудита Фонда	Утверждено решением Совета директоров от 16.02.2015 г.
3	Об утверждении Программы поддержки субъектов малого и среднего предпринимательства, занятых в сфере обрабатывающей промышленности (III транш Национального фонда)	Утверждено решением Совета директоров от 10.03.2015 г.
4	Об утверждении Правил установления лимитов на банки-контрагенты по балансовым и внебалансовым обязательствам в новой редакции	Утверждено решением Совета директоров от 10.03.2015 г.
5	О рассмотрении результатов реализации Программы поддержки субъектов малого и среднего предпринимательства, занятых в сфере обрабатывающей промышленности	Принято к сведению решением Совета директоров от 20.05.2015 г.
6	Об утверждении Плана мероприятий на 2015-2016 гг. по реализации Стратегии развития Фонда на 2014-2023 годы	Утверждено решением Совета директоров от 20.05.2015 г.
7	Об одобрении Кодекса корпоративного управления Фонда	Одобрено решением Совета директоров от 20.05.2015 г.
8	О рассмотрении результатов оценки деятельности Совета директоров Фонда	Приняты к сведению решением Совета директоров от 20.05.2015 г.
9	О заключении сделок, связанных с увеличением обязательств на величину, составляющую десять и более процентов размера собственного капитала Фонда в рамках 3 транша займа Азиатского Банка Развития	Утверждено решением Совета директоров от 07.07.2015 г.
10	О заключении сделки, связанной с увеличением обязательств на величину, составляющую десять и более процентов размера собственного капитала Фонда в рамках предоставления полной коммерческой гарантии по займу Европейского Банка Реконструкции и Развития.	Утверждено решением Совета директоров от 07.07.2015 г.
11	Об утверждении Механизма минимизации кредитных рисков банков второго уровня Фонда «Даму».	Утверждено решением Совета директоров от 07.07.2015 г.
12	О назначении Омбудсмана в Фонде	Утверждено решением Совета директоров от 04.09.2015 г.
13	Об утверждении Карты ключевых показателей эффективности деятельности руководящих работников Фонда на 2015 год	Утверждено решением Совета директоров от 04.09.2015 г.

№	Наименование вопроса	Принятые решения
14	О передаче долей участия Фонда «Даму» в уставных капиталах микрокредитных организаций в конкурентную среду	Утверждено решением Совета директоров от 04.09.2015 г.
15	Об утверждении Единой программы повышения компетенций предпринимательства Фонда	Утверждено решением Совета директоров от 30.10.2015 г.
16	Об утверждении Положения о Комитете по назначениям, вознаграждениям и социальным вопросам Совета директоров Фонда в новой редакции	Утверждено решением Совета директоров от 30.10.2015 г.
17	Об утверждении Стратегического плана Службы внутреннего аудита Фонда на 2016 – 2018 годы	Утверждено решением Совета директоров от 30.10.2015 г.
18	О рассмотрении Отчета об исполнении Плана мероприятий на 2015-2016 годы по реализации Стратегии развития Фонда на 2014-2023 годы за 1 полугодие 2015 года	Принято к сведению решением Совета директоров от 24.12.2015 г.
19	Об одобрении проекта изменений и дополнений в Устав Фонда	Одобрено решением Совета директоров от 24.12.2015 г.
20	Об утверждении Программы обусловленного размещения средств в микрофинансовых организациях для последующего финансирования субъектов микро- и малого предпринимательства	Утверждено решением Совета директоров от 24.12.2015 г.
21	Об утверждении Положения о Комитете по аудиту Совета директоров Фонда в новой редакции	Утверждено решением Совета директоров от 24.12.2015 г.
22	Об утверждении ключевых показателей деятельности корпоративного секретаря Фонда на 2016 год	Утверждено решением Совета директоров от 24.12.2015 г.
23	Об утверждении Годового аудиторского плана Службы внутреннего аудита Фонда на 2016 год	Утверждено решением Совета директоров от 24.12.2015 г.
24	О рассмотрении квартальных отчетов по исполнению Плана развития Фонда на 2014-2018 годы	Утверждено соответствующими решениями Совета директоров
25	Об утверждении квартальных отчетов по управлению рисками Фонда	Утверждено соответствующими решениями Совета директоров
26	Об утверждении регламентов Службы внутреннего аудита Фонда	Утверждено соответствующими решениями Совета директоров
27	Об утверждении регламентов по управлению рисками Фонда	Утверждено соответствующими решениями Совета директоров
28	О рассмотрении квартальных отчетов по результатам деятельности Службы внутреннего аудита Фонда	Утверждено соответствующими решениями Совета директоров
29	О рассмотрении квартальных отчетов о деятельности Совета директоров, комитетов и корпоративного секретаря Фонда	Утверждено соответствующими решениями Совета директоров

Участие в заседаниях членов Совета директоров Фонда в 2015 году

№ п/п	Ф.И.О	Участие в СД	%
1	Сагинтаев Бакытжан Абдирович	9/9	100%
2	Джолдыбаева Галия Тагибердиевна	5/9	60%
3	Алдамберген Алина Өтемісқызы	8/9	90%
4	Тулеушин Каныш Аманбаевич	9/9	100%
5	Жандосов Ораз Алиевич	8/9	90%
6	Ертлесова Жаннат Джургалиевна	5/9	60%
7	Бисекеев Серикбай Жолдыбаевич	9/9	100%
8	Ибрагимова Ляззат Еркеновна	9/9	100%

Работа Комитетов при Совете директоров

При Совете директоров Фонда функционируют 3 комитета: по стратегическому и бюджетному планированию, по аудиту, по назначениям, вознаграждениям и социальным вопросам. В соответствии с лучшей практикой корпоративного управления, профильные комитеты при Совете директоров возглавляются независимыми директорами.

Деятельность комитетов регламентирована соответствующими положениями, утвержденными решениями Совета директоров Фонда.

Комитет по стратегическому и бюджетному планированию готовит рекомендации и предложения по вопросам, касающимся разработки и реализации Стратегии развития Фонда, а также вносит предложения по совершенствованию системы бюджетирования и т. д.

В 2015 году было проведено 9 очных заседания Комитета, на которых было рассмотрено 70 вопросов, с принятием соответствующих рекомендаций Совету директоров и Правлению Фонда.

Комитет по аудиту занимается выработкой рекомендаций Совету директоров по установлению эффективной системы контроля за финансово-хозяйственной деятельностью Фонда, контролю за независимостью и эффективностью систем внутреннего, внешнего контроля и управления рисками, а также за исполнением документов в области корпоративного управления и т. д.

В целях совершенствования корпоративного управления в Фонде, в 2015 году было утверждено Положение о Комитете по аудиту Совета директоров Фонда в новой редакции.

В 2015 году было проведено 9 очных заседания Комитета, на которых было рассмотрено 74 вопроса, с принятием соответствующих рекомендаций Совету директоров, Правлению и Службе внутреннего аудита Фонда.

Комитет по назначениям, вознаграждениям и социальным вопросам создан в целях разработки и представления Совету директоров рекомендаций по вопросам привлечения высококвалифицированных специалистов в состав Совета директоров и Правления; формирования предложений Единственному акционеру об определении вознаграждения Совета директоров, и Совету директоров об определении вознаграждения Правления и Корпоративного секретаря и т. д.

В 2015 году Комитет по назначениям и вознаграждениям был переименован в Комитет по назначениям, вознаграждениям и социальным вопросам, также Совет директоров утвердил Положение о Комитете по назначениям, вознаграждениям и социальным вопросам в новой редакции.

В 2015 году было проведено 9 очных заседаний Комитета, на котором было рассмотрено 36 вопросов, с принятием соответствующих рекомендаций Совету директоров и Правлению.

На 01.01.2016 г. составы профильных комитетов были представлены в следующем виде:

Комитет по аудиту		
1	Председатель комитета	Ертлесова Ж.Д. – член Совета директоров, независимый директор
2	Член комитета	Джолдыбаева Г.Т. – член Совета директоров
3	Член комитета	Алдамберген А.У. – член Совета директоров, представитель акционера
4	Член комитета	Бисекеев С.Ж. - член Совета директоров, независимый директор
Комитет по стратегическому и бюджетному планированию		
1	Председатель комитета	Жандосов О.А. - член Совета директоров, независимый директор
2	Член комитета	Ертлесова Ж.Д. - член Совета директоров, независимый директор
3	Член комитета	Джолдыбаева Г.Т. – член Совета директоров
4	Член комитета	Тулеушин К.А. – член Совета директоров, представитель акционера
5	Член комитета	Бисекеев С.Ж. - член Совета директоров, независимый директор
Комитет по назначениям, вознаграждениям и социальным вопросам		
1	Председатель комитета	Бисекеев С.Ж. - член Совета директоров, независимый директор
2	Член комитета	Жандосов О.А. - член Совета директоров, независимый директор
3	Член комитета	Джолдыбаева Г.Т. – член Совета директоров
4	Член комитета	Тулеушин К.А. – член Совета директоров, представитель акционера

В отчетном периоде изменений в составе Комитета не происходило.

Помимо исполнения основного функционала по предварительному рассмотрению вопросов, выносимых на рассмотрение Совета директоров, в 2015 году в рамках комитетов независимыми директорами была осуществлены следующие инициативы:

1. обновление Стратегии развития Фонда с фокусом на внедрении лучшей мировой практики поддержки МСБ.
2. проведение в июне 2015 года стратегической сессии с участием независимых директоров по обсуждению ключевых вопросов деятельности Фонда в части планирования, реализации кадровой политики, достижения стратегических показателей Фонда, контроля за рисками и т. д.

3. инициация разработки плана мероприятий по минимизации рисков, который впоследствии был рассмотрен и утвержден Советом директоров;

4. разработка программ обучения предпринимателей, персонала Фонда, в том числе с использованием веб-конференций, разработка портретов компетенции на уровне руководства Фонда и региональных филиалов Фонда;

5. встреча с работниками Фонда, входящими в кадровый резерв;

6. необходимость периодического рассмотрения отчетов Омбудсмана Фонда на профильном комитете Совета директоров.

Обучение членов Совета директоров

В целях повышения квалификации членов совета директоров Фонда, во втором полугодии 2015 года по запросу независимого директора организовано обучение по вопросам риск-менеджмента. Запросов от других членов Совета директоров в отчетном периоде не поступало. Также проводится работа по определению в 2016 году потребностей в обучении зависимых и независимых членов совета директоров.

Контроль деятельности Фонда

В Фонде функционирует Служба внутреннего аудита, являющаяся независимым структурным подразделением, обеспечивающим организацию и осуществление внутреннего аудита и непосредственно подчиненная и подотчетная Совету директоров. Курирование деятельности СВА осуществляется Комитетом по аудиту Совета директоров Фонда.

За 2015 год СВА были проведены следующие аудиторские проверки:

- оценка эффективности корпоративной системы управления рисками;
- оценка эффективности системы внутреннего контроля;
- оценка следования принципам, закрепленным в Кодексе корпоративного управления;
- диагностика эффективности системы корпоративного управления;
- деятельности: Департамента бюджетного планирования, Департамента программных займов, Департамента риск-менеджмента по бизнес – процессу «оценка управления кредитными рисками»; Департамента гарантирования; Департамента субсидирования; региональных филиалов по г. Алматы, Карагандинской, Северо-Казахстанской, Актюбинской и Алматинской областям;
- внеплановая проверка исполнения Фонда Закона Республики Казахстан «О языках в Республике Казахстан» и Государственной программы функционирования и развития языков на 2011 - 2020гг.

Данные проверки осуществлены своевременно и в полном объеме в соответствии с аудиторскими заданиями, предусмотренными утвержденным Годовым аудиторским планом на 2015 год. По результатам проверок Службой внутреннего аудита были предоставлены рекомендации по дальнейшему совершенствованию корпоративной системы управления рисками, по улучшению системы внутреннего контроля и предложения по устранению выявленных обнаружений.

Информация о внешнем аудиторе

Аудит финансовой отчетности за 2015 год был проведен ТОО «Прайсуотерхаус Куперс». Размер вознаграждения, выплаченного ТОО «Прайсуотерхаус Куперс» за услуги по аудиту финансовой отчетности за 2015 год, составил 10 472 тыс. тенге с учетом НДС.

Услуги по аудиту финансовой отчетности Фонда ранее оказывали:

- 2015 год – ТОО «Прайсуотерхаус Куперс»;
- 2014 год – ТОО «Прайсуотерхаус Куперс»;
- 2013 год – ТОО «Прайсуотерхаус Куперс»;
- 2012 год – ТОО «Делойт»;
- 2011 год – ТОО «Прайсуотерхаус Куперс»;
- 2010 год – ТОО «КПМГ Аудит»;
- 2009 год – ТОО «Эрнст энд Янг»;
- 2008 год – ТОО «КПМГ Аудит».

В 2015 году бывшие сотрудники аудиторских организаций, проводивших аудит финансовой отчетности, на работу в Фонд не принимались.



ОТЧЕТ О ДЕЯТЕЛЬНОСТИ ПРАВЛЕНИЯ

Исполнительным органом Фонда является Правление в составе 7 членов. Правление Фонда заседает еженедельно и принимает решения по оперативному управлению Фондом. За 2015 год проведено 80 заседаний Правления, на которых рассмотрено 1219 вопроса.

Информация об основных решениях, принятых Правлением в 2015 году

№	Наименование вопроса	Статус исполнения
1	Утвержден Регламент осуществления казначейских операций АО «Фонд развития предпринимательства «Даму»	Регламент утвержден решением Правления от 21.04.2015 г.
2	Утвержден Регламент внутренних процедур гарантирования в АО «Фонд развития предпринимательства «Даму»	Регламент утвержден решением Правления от 30.04.2015 г.
3	Утверждены изменения и дополнения в Положение о благотворительном конкурсном Проекте «Жұлдыздарға қара» - «Посмотри на звезды» по поддержке предпринимательской активности людей с ограниченными физическими возможностями, реализуемом АО «Фонд развития предпринимательства «Даму» в партнерстве с ОФ «Благотворительный фонд Құс Жолы»	Изменения и дополнения утверждены решением Правления от 18.05.2015 г.
4	Одобрены условия предоставления полной коммерческой гарантий в пользу Европейского Банка Реконструкции и Развития за АО «Банк ЦентрКредит» по привлекаемому займу на цели финансирования микро, малого и среднего предпринимательства в рамках реализации Послания Главы государства народу Казахстана от 11 ноября 2014 года «Нұрлы жол - путь в будущее»	Условия одобрены решением Правления от 21.05.2015 г.
5	Одобрены изменений и дополнений в Правила управления временно свободными денежными средствами АО «Фонд развития предпринимательства «Даму»	Изменения и дополнения одобрены решением Правления от 28.05.2015 г.
6	Одобрена Программа по поддержке женщин с инвалидностью «Шесть шагов к собственному бизнесу», реализуемой АО «Фонд развития предпринимательства «Даму» в партнерстве с ОО «Ассоциация женщин с инвалидностью «Шырақ»	Программа одобрена решением Правления от 28.05.2015 г.
7	Утвержден Регламент работы Центров обслуживания предпринимателей, Мобильных центров поддержки предпринимательства	Регламент утвержден решением Правления от 04.06.2015 г.
8	Утверждено Положение о Комитете по управлению активами и пассивами АО «Фонд развития предпринимательства «Даму»	Положение утверждено решением Правления от 12.06.2015 г.
9	Одобрены Матрица бизнес-процессов, рисков и контролей; Регистр рисков и плана мероприятий по управлению рисками; Карта рисков и Панели ключевых рисковых показателей (КИР) АО «Фонд развития предпринимательства «Даму» на 2015-2016 г.г.	Матрица бизнес-процессов, рисков и контролей; Регистр рисков и плана мероприятий по управлению рисками; Карта рисков и Панели ключевых рисковых показателей (КИР) одобрены решением Правления от 28.08.2015 г.
10	Утверждены изменения и дополнения в Регламент осуществления казначейской операций АО «Фонд развития предпринимательства «Даму»	Изменения и дополнения утверждены решением Правления от 29.09.2015 г.
11	Утвержден Регламент организации процесса кредитования банками второго уровня субъектов малого и микропредпринимательства в рамках программ поддержки бизнеса, реализуемых АО «Фонд развития предпринимательства «Даму»	Регламент утвержден решением Правления от 29.09.2015 г.
12	Одобрен Проект Программы «Финансовой поддержки субъектов малого и среднего предпринимательства с использованием факторинга»	Проект Программы одобрен решением Правления от 19.11.2015 г.
13	Одобрены изменения и дополнения в Кодекс деловой этики АО «Фонд развития предпринимательства «Даму»	Изменения и дополнения одобрены решением Правления от 19.11.2015 г.
14	Утвержден Регламент по составлению финансовой отчетности и процедуре быстрого закрытия периода в АО «Фонд развития предпринимательства «Даму»	Регламент утвержден решением Правления от 28.12.2015 г.
15	Утверждены изменения и дополнения в Руководство по мониторингу проектов, реализуемых в рамках программ финансовой поддержки предпринимательства АО «Фонд развития предпринимательства «Даму»	Изменения и дополнения утверждены решением Правления от 28.12.2015 г.
16	Утверждена Стратегия развития информационных технологий АО «Фонд развития предпринимательства «Даму» на 2015 – 2018 годы	Стратегия утверждена решением Правления от 30.12.2015 г.

Работа Комитетов при Правлении

При Правлении Фонда созданы постоянно действующие комитеты и комиссии, которые рассматривают вопросы по различным аспектам операционной деятельности и дают рекомендации Правлению по их эффективному решению.

Комитет по управлению активами и пассивами. Создан в целях выработки среднесрочной и долгосрочной политики по управлению активами и пассивами, определения оптимальной структуры баланса, мониторинга финансового состояния Фонда, показателей доходности и принятия необходимых корректирующих мер по максимизации доходов и ограничению рисков по операциям размещения временно свободных средств Фонда. За 2015 год Комитетом проведено 21 заседание.

Комитет по кадровой политике. Создан в целях повышения эффективности реализации кадровой политики и политики мотивации, входящих в компетенцию Правления. За 2015 год Комитетом проведено 26 заседаний.

Комитет по возврату долгов. Создан в целях эффективной реализации кредитной политики. За 2015 год Комитетом проведено 31 заседание.

Комитет по рискам. Создан в целях выработки эффективных решений по управлению рисками, совершенствования и укрепления системы управления рисками. За 2015 год Комитетом проведено 20 заседаний.

Комитет по стратегическому развитию. Создан в целях содействия повышению эффективности деятельности Фонда путём разработки и представления предложений Правлению по вопросам определения Стратегии развития, целей, задач и приоритетных направлений деятельности Фонда на долгосрочный период. За 2015 год Комитетом проведено 9 заседаний.

Комитет по контроллингу. Осуществляет контроль за выполнением структурными подразделениями и региональными филиалами Фонда плановых мероприятий в соответствии со Стратегией развития Фонда, на основе предоставляемых ими отчетов. За 2015 год Комитетом проведено 14 заседаний.

Кредитный комитет. Принимает решения, связанные с предоставлением гарантий субъектам частного предпринимательства при получении кредитов в Банках-контрагентах. В 2015 году проведено 84 заседаний.

Бюджетная комиссия. Создана в целях обеспечения своевременной и качественной разработки проекта бюджета и внесения корректировок в действующий бюджет. За 2015 год Комиссией проведено 25 заседаний.

Политика урегулирования корпоративных конфликтов и конфликта интересов

Целью Политики по урегулированию корпоративных конфликтов и конфликта интересов Фонда (далее – Политика) является повышение эффективности принимаемых органами Фонда решений за счет обеспечения справедливого, объективного и независимого процесса принятия решений в интересах Фонда и его Единственного акционера Фонда.

В целях предотвращения конфликтов должностные лица и работники Фонда выполняют свои профессиональные функции добросовестно и разумно в интересах Фонда и Единственного акционера, избегая конфликтов, а также обеспечивают полное соответствие своей деятельности требованиям законодательства, внутренним документам Фонда, актам Единственного акционера, этическим стандартам и общепринятым нормам деловой этики.

В соответствии с Политикой, должностные лица и работники Фонда в целях недопущения конфликта интересов обязаны избегать любых действий и взаимоотношений, которые потенциально могут вызвать конфликт интересов.

12

ОСНОВНЫЕ ПРИНЦИПЫ ВОЗНАГРАЖДЕНИЯ ЧЛЕНОВ ПРАВЛЕНИЯ И СОВЕТА ДИРЕКТОРОВ

Члены Совета директоров Фонда, за исключением независимых директоров, осуществляют свою деятельность на безвозмездной основе. Порядок выплаты вознаграждений независимым директорам определяется в соответствии с Правилами отбора, выплаты вознаграждений и компенсации расходов независимых директоров дочерних организаций Холдинга.

Члены Совета директоров Фонда, за исключением независимых директоров, осуществляют свою деятельность на безвозмездной основе. Порядок выплаты вознаграждений независимым директорам определяется в соответствии с Правилами отбора, выплаты вознаграждений и компенсации расходов независимых директоров дочерних организаций Холдинга.

Независимому директору устанавливаются следующие виды вознаграждения:

- 1) фиксированное годовое вознаграждение за членство в Совете директоров;
- 2) фиксированное годовое вознаграждение за членство в одном комитете Совета директоров в качестве председателя комитета;
- 3) фиксированное годовое вознаграждение за членство в одном комитете Совета директоров.

За 2015 год размер вознаграждения, выплаченного независимым директорам-членам Совета директоров Фонда, составил 9 372 тыс. тенге.

Ф.И.О. Независимого директора	Информация о работе в Комитетах Совета директоров	Вознаграждение			
		Всего по факту	В том числе (структура вознаграждения)		
			за работу в Совете директоров	За работу в Комитете	
			в качестве председателя Комитета	в качестве члена Комитета	
Жандосов Ораз Алиевич	Председатель Комитета по стратегическому и бюджетному планированию, член Комитета по назначениям, вознаграждениям и социальным вопросам	3 637 500	3 062 500	375 000	200 000
Ертлесова Жаннат Джургалиевна	Председатель Комитета по аудиту, член Комитета по стратегическому и бюджетному планированию	1 896 875	1 562 500	234 375	100 000
Бисекеев Серикбай Жолдыбаевич	Председатель Комитета по назначениям, вознаграждениям и социальным вопросам, член Комитета по аудиту, член Комитета по стратегическому и бюджетному планированию	3 837 500	3 062 500	375 000	400 000

В рамках работы по повышению эффективности бизнес-процессов и мотивации работников на выполнение приоритетных целей в Фонде разработаны и утверждены решением Совета директоров от 30.10.2015 г. (протокол №65) Правила оплаты труда, оценки деятельности и вознаграждения руководящих работников АО «Фонд развития предпринимательства «Даму» (далее – Правила). Целью Правил является регламентация условий и порядка выплаты вознаграждения руководящим работникам Фонда в рамках проекта управления по целям. В Правилах также описаны основные принципы, на которых базируется система вознаграждения:

- взаимосвязь вознаграждения с выполнением целей и задач, отвечающих интересам Фонда и его Единственного акционера;
- простота и справедливость принципов определения размера вознаграждения;

- зависимость размера вознаграждения от результатов деятельности Фонда и личной результативности руководящих работников.

Для оценки деятельности руководящих работников применяется система ключевых показателей эффективности деятельности (далее – КПД), которая максимально обеспечивает применение вышеперечисленных принципов в работе. Следовательно, способствует повышению эффективности финансово-производственной деятельности Фонда, через эффективный процесс планирования и постановки целей, надежную и справедливую оценку результативности каждого сотрудника персонально. Данные факторы значительно увеличивают степень достижения руководящими работниками корпоративных и индивидуальных КПД.

13

УСТОЙЧИВОЕ
РАЗВИТИЕ ФОНДА**Политика управления
человеческими ресурсами**

Политика управления человеческими ресурсами в Фонде осуществляется по следующим стратегическим направлениям:

- формирование единой модели управления человеческими ресурсами;
- политика повышения эффективности труда;
- политика повышения качества человеческого капитала;
- развитие корпоративной культуры.

Фонд придерживается политики преемственности и максимального использования внутреннего потенциала сотрудников. Ротация способствует более эффективному планированию преемственности, заключающемся в непрерывном процессе выявления будущих руководителей и целенаправленной работе по развитию их профессиональных, управленческих и лидерских компетенций. Задачи, достигаемые Фондом с помощью ротации работников:

- улучшение человеческого капитала за счет получения работниками новых знаний, навыков и умений в процессе ротации;
- оптимизация бизнес-процессов и действующих внутренних документов Фонда под влиянием «эффекта свежей головы»;
- нематериальная мотивация работников;
- повышение эффективности программы развития кадрового резерва.

Данный инструмент активно применяется в работе. Департамент по управлению человеческими ресурсами выявляет работников, имеющих значительный потенциал, которые в дальнейшем, при необходимости, смогут занять руководящую должность.

**Численность и качественный
состав персонала**

Общая численность работников Фонда на 31 декабря 2015 года составляет 371 человек. Общее количество работников по сравнению с 2014 годом не изменилось.

Кадровый резерв

В Фонде создан Кадровый резерв, включающий в себя работников, которые могут выполнять работу руководителя структурного подразделения/регионального филиала. При включении работника в кадровый резерв основное внимание уделяется его профессиональной компетенции. В настоящее время в Головном офисе в Кадровом резерве состоит 28 работников, в региональных филиалах 23 работника. За 2015 год на Комитете по кадровой политике было рассмотрено 129 вопросов по назначениям, из них 60 кандидатов назначены из внутреннего ресурса Фонда (что составляет 47% от общей численности).

**Обучение - повышения
квалификации работников.**

Для успешного внедрения программы преемственности и повышения качества человеческих ресурсов проводится обучение работников, состоящих в Кадровом резерве Фонда. В 2015 году 282 (что составляет 76% от общего количества работников) работника Фонда прошли обучение в рамках системы повышения квалификации работников.

Также был запущен новый формат обучения – обучение через браузерные онлайн-игры. Преимущества игры заключается в том, что она построена таким образом, что позволяет сразу обучать, закреплять знания и проверять знания работников. 75 работников по мониторингу и 68 работников по субсидированию и гарантированию прошли обучение по темам «Единая программа поддержки и развития бизнеса «Дорожная карта бизнеса 2020», «Регламенты субсидирования и гарантирования» и «Финансовый анализ».

**Фонд
придерживается
политики
преемственности
и максимального
использования
внутреннего
потенциала
сотрудников.**

Ротация

За 2015 год в Фонде было ротировано 60 работников (из них женщин 33), в том числе 6 работников (из них женщин 1) назначены на вышестоящие руководящие должности, 9 руководящих работников (из них женщин 2) ротированы между Головным офисом и региональными филиалами Фонда. 14 работников (из них женщин 3) получили новые назначения.

Как показывает практика, управляемая, формируемая ротация приводит к большой кадровой стабильности.

Текучесть персонала

В 2015 году текучесть в руководящем составе составила 14,28%, административных работников 15,66% при плановых 20%. Общая текучесть персонала за 2015 год составила 15,7%. По сравнению с 2014 г коэффициент текучности персонала вырос на 2,6%. Уровень удовлетворенности и вовлеченности персонала составил 80%.

Мотивация и вознаграждение персонала

Работники Фонда обеспечиваются ежегодным медицинским страхованием за счет средств, предусмотренных в бюджете Фонда.

С 2014 года Фонд оплачивает отпуск по беременности и родам, с сохранением средней заработной платы за вычетом суммы социальной выплаты на случай потери дохода в связи с беременностью и родами. Также в 2015 году работникам Фонда была оказана материальная помощь при вступлении в брак (10 случаев), в связи с рождением ребенка (45 случаев), в связи с юбилейной датой сотрудников (1 случай), оплата медицинского лечения и операция работника (члена семьи) (3 случая), а также в связи со смертью члена семьи (8 случаев).

В конкурсе среди работников дочерних организаций АО «НУХ «Байтерек» по написанию эссе на тему: «Қазақ хандығының 550-жылдығы», состоявшемся в сентябре-октябре 2015 года, работник Фонда занял первое призовое место.

В 2015 году в рамках чемпионата Холдинга по интеллектуальным играм «Baiterek Best Mind» состоялась игра «Что? Где? Когда?», по итогам которой команда Фонда заняла 3-е призовое место, а также работниками Фонда были заняты призовые места в Осенней и Зимней спартакиаде, организованной АО «НУХ «Байтерек» среди дочерних компаний.

В 2015 году было утверждено Положение о нематериальном стимулировании работников АО «Фонд развития предпринимательства «Даму», в

Общее количество персонала

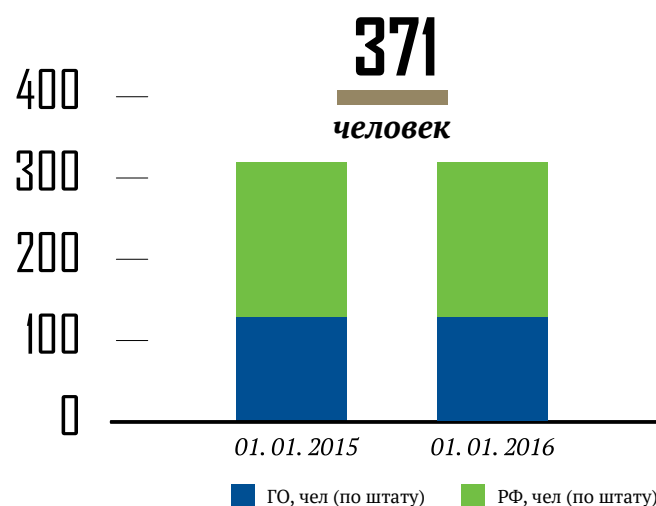

Обучение - повышения квалификации работников

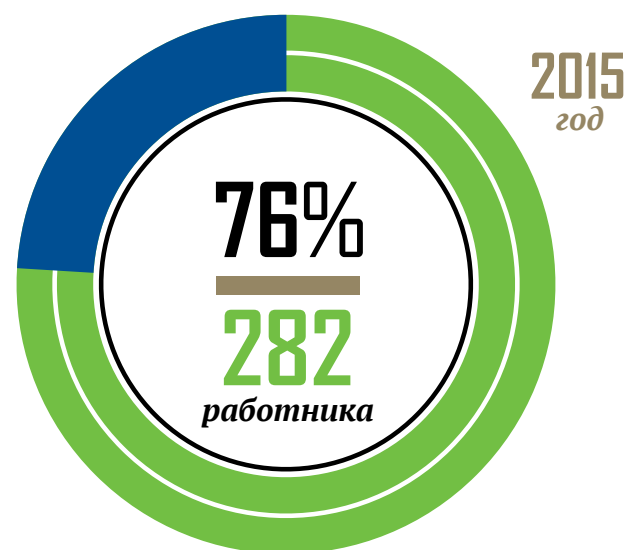

Общая текучесть персонала

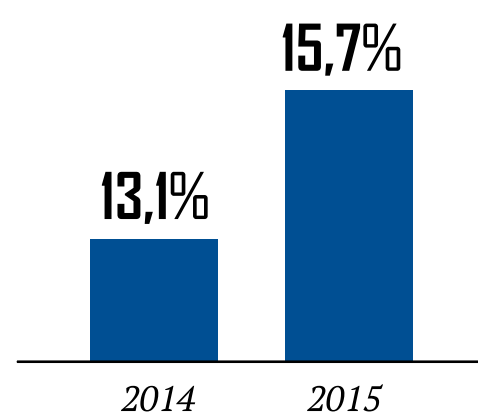

рамках которого предусмотрены следующие виды мотивации и вознаграждения работников:

- сертификат на 1, 3 и 5 дней отпуска с сохранением заработной платы в течение календарного года;

- сертификат лучшему работнику на гибкий график работы на 1,3 и 6 месяцев;
- предоставление бесплатного парковочного места на территории офиса;
- сертификат на изучение иностранного языка;
- неформальный ужин с руководством.

Корпоративная социальная ответственность

Фонд в качестве основного оператора и интегратора государственных мер поддержки предпринимательства Казахстана рассматривает социальную ответственность как один из ключевых принципов своей деятельности.

При осуществлении корпоративной социальной ответственности Фонд руководствуется Политикой в области корпоративной социальной ответственности (далее – Политика), утвержденной решением Совета директоров.

Целью Политики является обеспечение деятельности Фонда в соответствии с принципами корпоративной социальной ответственности (далее – КСО) и укрепление доверительных отношений со всеми заинтересованными сторонами.

Политика направлена на повышение эффективности деятельности Фонда в области КСО с использованием международных норм поведения и принципов, закреплённых международными стандартами в области КСО и устойчивого развития.

При оценке эффективности деятельности в области КСО Фонд руководствуется экономическими показателями и показателями по работе с персоналом.

Фондом ведется активная работа по повышению

доли местного содержания в закупках. В целом за 2015 год показатель местного содержания в закупках Фонда составил 82%, в том числе: по работам – 95%, услугам - 97% и по товарам – 14%. По инициативе работников Фонда в частном порядке оказывается материальная помощь больным и нуждающимся детям, и взрослым.

Охрана труда

Фонд нацелен на системную работу, последовательные шаги по повышению защищенности работников и внедрению культуры безопасного труда.

Фонд соблюдает законодательство Республики Казахстан в сфере охраны труда, промышленной и пожарной безопасности, а также внедряет дополнительные меры по повышению безаварийной работы.

Работники Фонда руководствуются Инструкцией по охране труда офисных работников Фонда. Требования Инструкции распространяются на все основные мероприятия, выполняемые работниками Фонда во время рабочего процесса, в офисах Фонда, во время служебных командировок, а также во время чрезвычайных и аварийных ситуаций.

Благотворительность

В 2015 году с просьбой оказать материальную помощь в Фонд обратились 4 организации (ОФ «Совет ветеранов ВОВ, тружеников тыла и детей войны», ОО «Сурдлимпийская Федерация», Детский дом № 1 г.Алматы и Фонд «Счастье своими руками») и 1 физическое лицо (Абылова М.К.). Помощь данным организациям и физическому лицу была оказана работниками Фонда на добровольной основе за счет собственных средств.

Ниже представлены результаты в области КСО, достигнутые за 2015 год:

№	Показатели	Результат
Экономические показатели		
1	Объем средств в бюджете Фонда, предусмотренных на спонсорскую / благотворительную помощь	8,4 млн тенге
2	Количество участников программ по обучению	27 916 человек
3	Доля участников программ обучения, открывших бизнес (в рамках Программы поддержки молодежных Старт-ап-проектов)	12%
4	Степень удовлетворенности предпринимателей проведенным обучением	94,1 %
	Количества клиентов, получивших дистанционные услуги	59 705 человек
5	Количество предпринимателей с ограниченными возможностями, получивших поддержку по программе «Даму-Көмек»	316 человек
6	Доля казахстанского содержания в закупках Фонда	82%
Показатели по работе с персоналом		
1	Степень вовлеченности персонала (эмоциональная)	93%
2	Степень вовлеченности персонала (деятельная)	74%
3	Степень удовлетворенности персонала	72%
4	Количество работников Фонда, прошедших обучение	282 работника

КЛИЕНТ:

ТОО «Детское дошкольное учреждение Ак Желкен»

Костанай

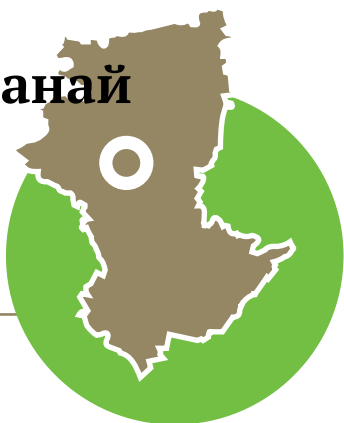

Детский сад

Директор детского сада в Костаная Инна Кусакпаева давно мечтала начать свой бизнес и открыть детский сад в городе. Ведь ни для кого не секрет, что детей рождается с каждым годом все больше и больше и мест в детских садах не хватает. Деятельность по предоставлению услуг дошкольного образования на рынке города является востребованной, именно поэтому появилось желание развивать такую бизнес-идею.

которой частник ремонтирует за свой счет здание детского сада, а отдел образования размещает детей по госзаказу».

Общее количество мест в садике - до 200 человек, максимальное число детей в садике может достигать 250 человек. Группы детей формируются по возрастному и образовательному признакам: это дети ясельного возраста и дети возраста детского сада. Данные группы, в свою очередь,

Фонд выдал гарантию в размере

14

млн тенге



Общее количество мест в садике до

200

человек

Инна Кусакпаева в 2014 году в Фонде «Даму» прошла курсы для начинающих предпринимателей, позже открыла свое предприятие ТОО «Детское дошкольное учреждение Ак Желкен». Получив полную консультацию от менеджеров Фонда, предпринимательница обратилась за кредитованием в АТФ банк. Кредитные средства, а именно 20 млн тенге, необходимы были на приобретение основных средств: мебель, техника, кухонные принадлежности и т.д. В связи с недостаточностью залога Фонд выдал гарантию в размере 14 млн тенге.

«Здание, в котором сейчас находится детский сад - это здание бывшего детского сада, а впоследствии бывшего городского военкомата - рассказывает Инна Кусакпаева. - Здание находилось в плачевном состоянии. Нами за собственный счет полностью был произведен капитальный ремонт здания, детский сад обустроен всем необходимым оборудованием и мебелью. Наш проект разработан в целях реализации политики восстановления сети ведомственных детских садов с использованием формы частно-государственного партнерства, при

подразделяются на группы, укомплектованные очередниками по списку государственной услуги электронного правительства в соответствии с государственными квотами и группы на договорной основе непосредственно с родителями детей, не претендующих на получение государственной квоты.

В перечень предоставляемых услуг детского сада входит: обучение детей; формирование и становление речи; интеллектуальное развитие детей; обучение казахскому и английскому языкам; подготовка к школе; музыкальные занятия; спортивные занятия; логопед; хореография; а также сбалансированное питание - соответствующее стандартам и многое другое. Досуг также включает проведение развивающих игр, кружков, физические нагрузки (зарядка, спортивные игры), проведение детских праздников (Осенний бал, Новый год, 8 марта, День защиты детей, дни рождения) и утренников.

«Мы очень благодарны Фонду за оказанную нам поддержку! - делится впечатлениями директор детского сада Инна Кусакпаева.

КЛИЕНТ:

КХ «Садовод»

Костанай

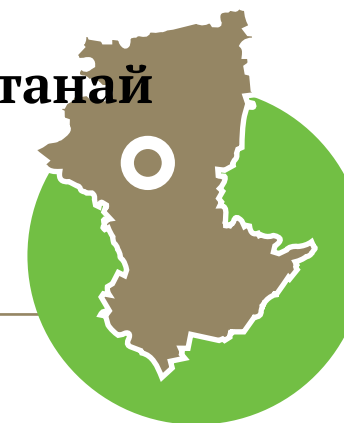

Выращивание овощей

Крестьянское хозяйство «Садовод» осуществляет свою деятельность на протяжении 27 лет. За этот период компания обзавелась всей необходимой инфраструктурой для качественного выращивания и хранения овощей и является лидером на территории

земельных участках площадью 1089 га, в том числе 379,8 га орошаемых земель. Закуп семян осуществляется как у местных, так и у зарубежных компаний. Доведение до саженцев ведется в собственных теплицах. Высаживается, орошается, поливается и убирается

ресурсами, в нем работает более 118 человек постоянных сотрудников, а также привлекаются сезонные работники.

За получением кредита предприятие обратилось в дочерний банк АО «Сбербанк» для расширения деятельности.



Гарантия Фонда «Даму» составила

12

млн тенге



Выращивание овощей производится на собственных земельных участках площадью 1089 га, в том числе 379,8 га орошаемых земель.

Костанайской области. На сегодняшний день у компании имеется две производственные базы с овощехранилищами на 6 000 тонн овощей, широкий парк сельхозтехники, новое холодильное оборудование, позволяющее хранить урожай зимой и летом, моечное и прочее оборудование.

Выращивание овощей производится на собственных

урожаем современной техникой позволяющей снизить потери. Реализация продукции осуществляется через два собственных магазина, а также через арендованные точки на оптово розничной базе на рынке Складская и на рынке Беркут. Продукция реализуется и путем участия в гос. закупках.

КХ «Садовод» полностью обеспечено трудовыми

Денежные средства необходимы были компании для пополнения оборотных средств на общую сумму 50 млн тенге. Предприниматель финансируется под 14% годовых, из которых 7% субсидируется государством и 7% выплачивает сам предприниматель. Гарантия Фонда «Даму» составила 12 млн тенге.

Данная кредитная линия помогла компании устранить кассовый разрыв в операционной деятельности и без опозданий осуществить уборочную компанию, вовремя выплатить заработную плату работникам, закупить удобрения, упаковочную продукцию, запчасти на сельхоз технику и создать в условиях кризиса 25 новых рабочих мест.

Итого обязательств
и капитал

31 декабря
2015 года

355,305,755
тыс. тенге

31 декабря
2014 года

223,053,944
тыс. тенге

14

ГODOВАЯ ФИНАНСОВАЯ ОТЧЕТНОСТЬ И АУДИТОРСКОЕ ЗАКЛЮЧЕНИЕ

Отчет о финансовом положении (тыс. тенге)

(в тысячах казахстанских тенге)	Прим.	31 декабря 2015 года	31 декабря 2014 года
АКТИВЫ			
Денежные средства и их эквиваленты	7	33,252,986	20,831,371
Ценные бумаги, оцениваемые по справедливой стоимости через прибыль или убыток	8	6,322,142	9,605,641
Средства в финансовых учреждениях	9	254,953,501	177,779,614
Дебиторская задолженность по программам субсидирования		42,508	38,552
Кредиты и авансы клиентам	10	101,602	104,792
Инвестиционные ценные бумаги, имеющиеся в наличии для продажи	11	2,661,023	2,538,843
Основные средства	12	3,206,146	2,657,308
Нематериальные активы		276,324	203,724
Предоплата текущих обязательств по налогу на прибыль		7,402,353	5,271,880
Отложенный налоговый актив	26	-	440,574
Прочие активы	13	47,087,170	3,581,645
ИТОГО АКТИВЫ		355,305,755	223,053,944
ОБЯЗАТЕЛЬСТВА			
Заемные средства	14	235,268,857	124,495,453
Обязательства по программам субсидирования	15	15,675,071	6,047,164
Отложенное налоговое обязательство	26	3,561,258	-
Доходы будущих периодов и резерв по обязательствам кредитного характера	16	4,515,041	8,927,402
Прочие обязательства	17	1,112,339	441,184
ИТОГО ОБЯЗАТЕЛЬСТВА		260,132,566	139,911,203
КАПИТАЛ			
Акционерный капитал	18	72,920,273	72,920,273
Дополнительно оплаченный капитал		834,527	834,527
Фонд переоценки инвестиционных ценных бумаг, имеющихся в наличии для продажи		123,219	5,447
Прочие резервы		316,430	316,430
Нераспределенная прибыль		20,978,740	9,066,064
ИТОГО КАПИТАЛ		95,173,189	83,142,741
ИТОГО ОБЯЗАТЕЛЬСТВА И КАПИТАЛ		355,305,755	223,053,944

Отчет о прибыли или убытке и прочем совокупном доходе

(в тысячах казахстанских тенге)	Прим.	2015	2014
Процентные доходы	19	19,430,982	12,550,795
Процентные расходы	19	(7,102,103)	(5,062,080)
Чистые процентные доходы		12,328,879	7,488,715
Восстановление резерва под обесценение кредитов клиентам и средств в финансовых учреждениях	9,10	833,934	612,366
Чистые процентные доходы после восстановления резерва под обесценение кредитного портфеля		13,162,813	8,101,081
Комиссионные доходы	20	2,153,545	2,529,635
Доходы за вычетом расходов от операций с финансовыми производными инструментами	21	44,055,883	1,461,340
Расходы за вычетом доходов от переоценки ценных бумаг, оцениваемых по справедливой стоимости через прибыль или убыток		(1,012,726)	129,340
Расходы за вычетом доходов по операциям с иностранной валютой		(211,921)	155,424
Расходы за вычетом доходов от переоценки иностранной валюты	22	(32,119,787)	(212,879)
Чистый убыток, возникающий при первоначальном признании финансовых инструментов по ставкам ниже рыночных	23	(404,812)	(1,462,112)
Резерв под обесценение прочих активов	13	(114,428)	(76,258)
Резерв по обязательствам кредитного характера	28	(1,056,091)	(40,200)
Восстановление инвестиционных ценных бумаг, имеющих в наличии для продажи		39,005	2,147
Прочие операционные доходы	24	106,686	102,965
Общие и административные расходы	25	(4,940,830)	(5,141,595)
Прибыль до налогообложения		19,657,337	5,548,888
Расходы по налогу на прибыль	26	(4,001,832)	(1,407,468)
Прибыль за год		15,655,505	4,141,420
Прочий совокупный доход <i>Статьи, которые впоследствии могут быть переклассифицированы в состав прибылей или убытков:</i>			
Инвестиции, имеющиеся в наличии для продажи:			
- Доходы за вычетом расходов за год		156,777	(19,866)
- Доходы за вычетом расходов, перенесенные в прибыль или убыток в результате выбытия или обесценения		(39,005)	(2,147)
Прочий совокупный доход за год		117,772	(22,013)
ИТОГО СОВОКУПНЫЙ ДОХОД ЗА ГОД		15,773,277	4,119,407

Отчет об изменениях в капитале

(в тысячах казахстанских тенге)	Акционерный капитал	Дополнительно оплаченный капитал	Фонд переоценки инвестиционных ценных бумаг, имеющихся в наличии для продажи	Прочие резервы	Нераспределенная прибыль	Итого
Остаток на 1 января 2014 года	72,920,273	834,527	27,460	316,430	5,971,230	80,069,920
Прибыль за год	-	-	-	-	4,141,420	4,141,420
Прочий совокупный доход	-	-	(22,013)	-	-	(22,013)
Итого совокупный доход за год	-	-	(22,013)	-	4,141,420	4,119,407
Дивиденды выплаченные	-	-	-	-	(1,046,586)	(1,046,586)
Остаток на 31 декабря 2014 года	72,920,273	834,527	5,447	316,430	9,066,064	83,142,741
Прибыль за год	-	-	-	-	15,655,505	15,655,505
Прочий совокупный доход	-	-	117,772	-	-	117,772
Итого совокупный доход за год	-	-	117,772	-	15,655,505	15,773,277
Дивиденды выплаченные	-	-	-	-	(3,742,829)	(3,742,829)
Остаток на 31 декабря 2015 года	72,920,273	834,527	123,219	316,430	20,978,740	95,173,189

Отчет о движении денежных средств

(в тысячах казахстанских тенге)	2015	2014
Движение денежных средств от операционной деятельности:		
Проценты полученные	12,393,691	9,797,407
Проценты уплаченные	(2,906,961)	(3,394,628)
Комиссии полученные	3,873,034	1,570,206
Доходы, полученные по операциям с финансовыми производными инструментами	727,266	-
Поступления от прочей операционной деятельности	105,713	98,194
Погашение ранее списанных кредитов клиентам	-	358,271
Затраты по оплате труда, уплаченные	(2,206,191)	(1,770,930)
Общие и административные расходы, уплаченные	(1,460,109)	(1,472,800)
Уплаченный налог на прибыль	-	-
Денежные средства, полученные от операционной деятельности до изменений в операционных активах и обязательствах	10,526,443	5,185,720
Чистый (прирост)/снижение по:		
- ценным бумагам, оцениваемым по справедливой стоимости через прибыль или убыток	2,346,043	197,170
- средствам в финансовых учреждениях	(114,045,580)	(141,509,617)
- по кредитам и авансам клиентам	520,408	274,413
- по прочим активам	(1,094,703)	(1,625,497)
Чистый прирост/(снижение) по:		
- прочим финансовым обязательствам	9,922,216	(1,783,835)
- прочим обязательствам	262,448	466,844
Чистые денежные средства, использованные в операционной деятельности	(91,562,725)	(138,794,802)
Денежные средства от инвестиционной деятельности		
Поступления от реализации и погашения инвестиционных ценных бумаг, имеющихся в наличии для продажи	-	81,969
Поступления от реализации и инвестиционных ценных бумаг, имеющихся в наличии для продажи	300	1,700
Приобретение основных средств	(852,302)	(669,522)
Приобретение нематериальных активов	(146,372)	(133,990)
Чистые денежные средства, использованные в инвестиционной деятельности	(998,374)	(719,843)
Денежные средства от финансовой деятельности		
Получение заемных средств	115,365,480	172,646,140
Погашение заемных средств	(7,113,597)	(19,960,506)
Погашение субординированного долга	-	(3,953,782)
Выплаченные дивиденды	(3,742,829)	(1,046,586)
Чистые денежные средства, полученные от финансовой деятельности	104,509,054	147,685,266
Влияние изменений обменного курса на денежные средства и их эквиваленты	473,660	91,786
Чистый прирост денежных средств и их эквивалентов	12,421,615	8,262,407
Денежные средства и их эквиваленты на начало периода	20,831,371	12,568,964
Денежные средства и их эквиваленты на конец периода	33,252,986	20,831,371

Аудиторское заключение (отчет независимого аудитора «ТОО «ПрайсуотерхаусКуперс»)

Акционеру и Совету директоров Фонда

Мы провели аудит финансовой отчетности Фонда, состоящей из отчета о финансовом положении по состоянию на 31 декабря 2015 года и отчетов о прибыли и убытке, и прочем совокупном доходе, об изменениях в капитале и о движении денежных средств за год, закончившийся на указанную дату, а также примечаний, состоящих из краткого обзора основных положений с учетом политики и прочей пояснительной информации.

Ответственность руководства за финансовую отчетность

Руководство несет ответственность за составление и достоверное представление данной финансовой отчетности в соответствии с Международными стандартами финансовой отчетности и за внутренний контроль, который руководство считает необходимым для составления финансовой отчетности, не содержащей существенных искажений вследствие недобросовестных действий или ошибок.

Наша ответственность заключается в выражении мнения о данной финансовой отчетности на основе проведенного нами аудита.

Ответственность аудитора

Наша ответственность заключается в выражении мнения о данной финансовой отчетности на основе проведенного нами аудита. Мы провели аудит в соответствии с Международными стандартами аудита. Данные стандарты требуют соблюдения этических норм, а также планирования и проведения аудита таким образом, чтобы получить разумную уверенность в том, что финансовая отчетность не содержит существенных искажений.

Аудит включает проведение процедур, направленных на получение аудиторских

доказательств, подтверждающих числовые показатели финансовой отчетности и раскрытие в ней информации. Выбор процедур зависит от профессионального суждения аудитора, включая оценку рисков существенного искажения финансовой отчетности вследствие недобросовестных действий или суждений. В процессе оценки этих рисков аудитор рассматривает систему внутреннего контроля за составлением и достоверным представлением финансовой отчетности, чтобы разработать аудиторские процедуры, соответствующие обстоятельствам, но не с целью выражения мнения об эффективности внутреннего контроля организации. Аудит также включает оценку надлежащего характера применяемой учетной политики и обоснованности бухгалтерских оценок, сделанных руководством, а также оценку представления финансовой отчетности в целом. Мы полагаем, что полученные нами аудиторские доказательства являются достаточными и надлежащими для выражения нашего мнения.

Выбор процедур зависит от профессионального суждения аудитора, включая оценку рисков существенного искажения финансовой отчетности вследствие недобросовестных действий или суждений.

Мнение

По нашему мнению, финансовая отчетность отражает достоверно во всех существенных отношениях финансовое положение Фонда по состоянию на 31 декабря 2015 года, а также ее финансовые результаты и движение денежных средств за год, закончившийся на указанную дату, в соответствии с Международными стандартами финансовой отчетности.

Адреса и контакты

Головной офис:

050004, Казахстан, г. Алматы, ул. Гоголя, 111,
тел.: +7 (727) 244-55-66, факс: +7 (727) 278-07-76,
e-mail: info@fund.kz, сайт Фонда: www.damu.kz
Call-центр: +7 (727) 244-55-77, короткий номер
1408 (звонки по Казахстану бесплатно)

Филиальная сеть:

1. Центр обслуживания предпринимателей

Региональный филиал по г. Астана

010000, г. Астана, р-он Алматы, ул. Кажымукана, д.
8а, +7 (7172) 55-91-99, 55-94-34,
факс +7 (7172) 55-92-13, e-mail: astana@fund.kz

2. Центр обслуживания предпринимателей

Региональный филиал по г. Алматы

050004, г. Алматы, ул. Гоголя, 111,
тел.: +7 (727) 244-55-66, 244-55-77,
факс: +7 (727) 278-07-76 (вн. 3100),
e-mail: almaty@fund.kz

3. Центр обслуживания предпринимателей

Региональный филиал по Акмолинской области

020000, г. Кокшетау, ул. Акана серэ, дом 46 А/1, тел.:
+7 (7162) 55-11-16, 55-11-18, факс: +7 (7162) 33-38-
67, e-mail: akmola@fund.kz

4. Центр обслуживания предпринимателей

Региональный филиал по Актюбинской области

030019, г. Актобе, пр. Абилкайыр хана, дом 51,
тел.: +7 (7132) 55-24-36, 70-38-08,
факс: 8 (7132) 55-24-35, e-mail: aktobe@fund.kz

5. Центр обслуживания предпринимателей

Региональный филиал по Алматинской области

040000, г. Талдыкорган, ул. Толебаева, 86,
тел.: +7 (7282) 24-24-30, 55-87-10,
факс: +7 (7282) 24-17-27, e-mail: taldyk@fund.kz

6. Центр обслуживания предпринимателей

Региональный филиал по Атырауской области

060005, г. Атырау, пр. Азаттык, 17,
тел.: +7 (7122) 55-81-01, 55-80-91
факс: +7 (7122) 35-46-51, e-mail: atyrau@fund.kz

7. Центр обслуживания предпринимателей

Региональный филиал по Восточно-Казахстанской области

070004, г. Усть-Каменогорск, пр. Победы, 6,
тел.: +7 (7232) 25-11-12, 56-05-90, 56-05-93;
факс: +7 (7232) 25-11-12, e-mail: vko@fund.kz

8. Центр обслуживания предпринимателей

Региональный филиал по Жамбылской области

080000, г. Тараз, ул. Желтоксан, 94,
тел.: +7 (7262) 24-11-50; факс: +7 (7262) 54-11-51,
e-mail: damu-reception@fund.kz

9. Центр обслуживания предпринимателей

Региональный филиал по Западно-Казахстанской области

090000, г. Уральск, ул. Темира Масина, строение
67/2, тел.: +7 (7112) 93-34-50, 93-34-54, 93-34-53,
93-34-48, e-mail: zko@fund.kz

10. Центр обслуживания предпринимателей

Региональный филиал по Карагандинской области

100026, г. Караганда, пр. Строителей, 4,
тел.: +7 (7212) 40-09-68, 40-09-69,
факс: +7 (7212) 40-09-69, e-mail: karaganda@fund.kz

11. Центр обслуживания предпринимателей

Региональный филиал по Кызылординской области

120001, г. Кызылорда, ул. Иван Журба, №12
тел.: +7 (7242) 55-11-12, 55-11-18,
e-mail: damu@list.ru

12. Центр обслуживания предпринимателей

Региональный филиал по Костанайской области

110000, г. Костанай, пр. Аль-фараби, 65,
тел.: +7 (7142) 54-15-83, 54-24-41, 99-03-05,
54-03-06, факс: +7 (7142) 53-23-98,
e-mail: kostanay@fund.kz

13. Центр обслуживания предпринимателей

Региональный филиал по Мангистауской области

130000, г. Актау, 16 мкр., дом 24,
тел.: +7 (7292) 70-10-51; факс: +7 (7292) 30-43-04,
e-mail: aktau@fund.kz

14. Центр обслуживания предпринимателей

Региональный филиал по Павлодарской области

140000, г. Павлодар, ул. Короленко, 109,
тел.: +7 (7182) 70-38-02, 70-38-10;
факс: +7 (7182) 20-83-53, e-mail: pavlodar@fund.kz

15. Центр обслуживания предпринимателей

Региональный филиал по Северо-Казахстанской области

150000, г. Петропавловск, ул. Жамбыла, 191,
тел.: +7 (7152) 55-98-10,
e-mail: Zh.Kazezova-Bebko@fund.kz

16. Центр обслуживания предпринимателей

Региональный филиал по Южно-Казахстанской области

160023, г. Шымкент, Аль-Фарабийский р-он, ул.
Рыскулова, 8 А, тел.: +7 (7252) 99-70-49, 29-48-11.

17. Центр обслуживания предпринимателей

Представительство Регионального филиала по Восточно-Казахстанской области г. Семей

071400, г. Семей, пл. Абая, 5,
тел.: +7 (7222) 52-01-59; e-mail: cppsemey@mail.ru

18. Центр обслуживания предпринимателей

161200, г. Туркестан, ул. Кожанова 7,
тел.: +7(72533)59-98-2

Приложение 1

Информация о сделках с заинтересованностью, заключенных Фондом в 2015 году

Наименование контрагента по договору	Номер и дата заключения договора	Предмет договора	Существенные условия договора
АО «Банк Развития Казахстана»	№27-БЭ-А/21 от 10.03.2015г.	Проведение банковской экспертизы проекта «Финансирование МСБ через БВУ за счет средств Азиатского Банка Развития»	Сумма - 463 000 тенге; Срок оказания - услуги 30 рабочих дней
АО «НУХ «Байтерек»	№39 от 13.03.2015 г.	Предоставление кредита из средств Национального фонда Республики Казахстан для размещения в БВУ для кредитования СМСП в обрабатывающей промышленности	Сумма -50 000 000 000 тенге; Срок - 20 лет; Ставка - 0,15% годовых.
ТОО «Технопарк Алгоритм»	№40 от 29.01.2015 г.	Услуги по аренде офисных помещений	Срок действия договора – с 01.01.2015 года до 31.12.2015 года
АО «Банк Развития Казахстана», Министерство финансов Республики Казахстан	Соглашение о предоставлении государственной гарантии №4РРК022 от 12.08.2015г.	Предоставление государственной гарантии по займу Азиатского Банка Развития (3 транш)	Сумма соглашения – 228 млн. долларов США; Оплата единовременного сбора за государственную гарантию – 0,2% от суммы государственной гарантии.
АО «Банк Развития Казахстана»	Договор специального счета условного вклада №042/2015 от 11.09.2015г.	Открытие специального счета накопления средств по 3 траншу займа Азиатского Банка Развития	Специальный счет условного вклада (Счет обслуживания) - банковский счет, предназначенный исключительно для обеспечения погашения предстоящих Выплат по гарантированному государством займу.
АО «Банк Развития Казахстана»	Договор на возмездное оказание услуг по банковской экспертизе проектов, предлагаемых к финансированию за счет гарантированных государством займов (республиканских и местных бюджетных инвестиционных проектов, предлагаемых к финансированию на возвратной основе) №254-БЭ-А/21 от 30.09.2015г.	Закупка услуг по банковской экспертизе по займу Всемирного банка	Сумма 1 982 000 тенге; Срок оказания услуги 30 рабочих дней; 100% предоплата.

Информация о крупных сделках, заключенных Фондом в 2015 году

Наименование контрагента по договору	Номер и дата заключения договора	Предмет договора	Существенные условия договора	Дата и номер решения уполномоченного органа Фонда, принявшего решение о заключении сделки
Министерство финансов Республики Казахстан	№4РРК022 от 12.08.2015	Предоставление Фонду гос. гарантии	Сумма – 228 000 000 долл. США, Валюта - доллар США, Ставка – ,81470% Срок –15.09.2020г	Решение СД Фонда от 07.07.2015 (протокол №63)
Азиатский Банк Развития	№3231-KAZ 3261- KAZ от 11.09.2015г.	Предоставление финансирования СМСП через БВУ	Сумма - 228 000 000 долл. США Срок – 5 лет- Ставка – 2,34%	Решение СД Фонда от 16.02.2015 (протокол №58)

Информация об операциях со связанными сторонами, заключенными Фондом в 2015 году

№	Наименование контрагента по договору	Номер и дата заключения договора	Предмет договора	Существенные условия договора	Дата и номер решения уполномоченного органа Фонда, принявшего решение о заключении сделки
1	АО НУХ Байтерек	№39 от 13.03.2015г.	Размещение денег из средств Национального Фонда Республики Казахстан	Сумма - 50 млрд. тенге Валюта – тенге Ставка – 0,15% Срок – до 20 лет	Решение заседание СД Фонда от 10.03.2015 (протокол №59)
2	АО «Банк развития Казахстана» (и Министерство финансов Республики Казахстан)	№4РРК022 от 12.08.2015 г.	Предоставление государственной гарантии и оказание услуг финансового агента.	Предоставление государственной гарантии по займу Азиатского Банка Развития	Решение заседание СД Фонда от 07.07.15г. (протокол №63) Решение Совета директоров №58 от 16.02.15г.
3	АО «Банк развития Казахстана»	№042/2015 от 11.09.15 г.	Открытие специального счета условного вклада и предоставление банковских услуг.	Накопление средств на счете за 40 дней	Решение Совета директоров №58 от 16.02.15г.

© Designed by «Ready Steady»



Отчет подготовлен RAEX («Эксперт РА Казахстан»)

